

ラジオコントロールカー
HYPER CLIMBER

屋内
専用

対象年齢
6歳以上

！本書の説明・注意事項を守らずに発生した故障や破損は有料修理となります！



ひにちがつけない



みずにくらさない



ひとにむけない



くちにいれない

注意 (ちゅうい)

保護者の方へ 必ずお読みください。

※ここに示した注意事項は製品を安全にお使いいただき、ご自身や他人の方々への危害や損害を未然に防止するためのものです。安全に関する重要な内容ですので、必ず守ってください。

《充電式電池を誤使用すると発熱・破裂・発火・液もれなどの危険があります。下記に注意してください。》

- 充電の方法は、取扱説明書の説明を絶対に守ってください。
- 指定の電池以外は使用しないでください。
- ＋（プラス）と－（マイナス）を正しくいれてください。
- 使用後は必ず本体の電源スイッチを OFF にして電池をはずしてください。
- ショートさせると大電流が流れ危険です。絶対にさけてください。
- 分解・改造・ハンダ付けしないでください。火災、思わぬ事故、ケガの原因になります。
- 水や火の中に入れて、加熱しないでください。火災、思わぬ事故、ケガの原因になります。
- 火のちかく、直射日光のあたる場所、高温多湿になる場所、車のなかでの充電・使用・保管はしないでください。

《電池を誤使用すると発熱・破裂・発火・液もれなどの危険があります。下記に注意してください。》

- ＋（プラス）と－（マイナス）を正しくいれてください。
- 使用後は必ずコントローラーの電源スイッチを OFF にして電池をはずしてください。
- ショートさせたり、充電、分解、加熱したり、水や火のなかに入れてください。
- 万一、電池からもれた液が目にはいったときは、すぐに大量の水で洗い、医師に相談してください。皮ふや服についたときは水で洗ってください。

《思わぬ事故、ケガの原因になります。下記に注意してください。》

- 本製品は屋内専用です。屋外では絶対に使用しないでください。正常な操作ができなかったり、破損するおそれがあります。
- 小さな部品があります。口の中に絶対にいれないでください。窒息などの危険があります。
- 誤飲の危険があります。対象年齢未満のお子様には絶対に与えないでください。
- コントローラーのアンテナは無理に曲げないでください。折れて鋭角な部分でケガをするおそれがあります。
- ぶつけたり、ふりまわすなど乱暴な扱いをしないでください。
- ガラスや家具などの破損に注意してください。
- 車輪に指や髪の毛や衣服などを巻き込まれないように注意してください。
- ラジオコントロールカー以外の用途では使用しないでください。

遊ぶときの約束

- 本製品は精密電子回路や多数のパーツを使用しています。分解や改造しないでください。
- 手足の長いカーペットの上では使用しないでください。可動部にかかり、故障・破損・ケガをするおそれがあります。
- 走行には短いパイルのカーペットを選んでください。
- ストーブの近くなど火気のある温度の高いところには置かないでください。

電波について

- 同じ周波数のラジオコントロール製品を近くで同時に操作すると、誤動作の原因となります。
- ラジオコントロールカー以外の障害電波が出ているときにも誤動作の原因となります。このとき、遊ぶ場所を変えるか時間をおいてください。

電池について

- 遊んだあとはかならず本体とコントローラーの電源スイッチを OFF にしてください。電源スイッチを OFF にし忘れると電気が流れ、電池が早く消耗します。
- 電池も休み時間が必要です。休み時間を入れると、連続で遊んだときよりも長く遊ぶことができます。
- 電池は一度にすべて新しい電池と交換してください。古い電池と新しい電池をまぜて使うと液もれの原因となります。
- 「時間をおいて動かすと少し動くが、すぐ止まってしまう。」これは電池を休ませることにより、一時的に電池が回復するためです。すべて新しい電池に交換してください。

セット内容

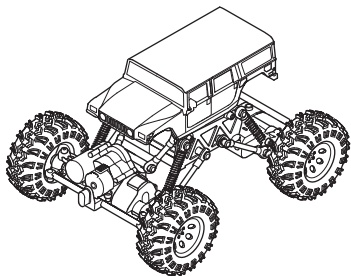

本体：1台

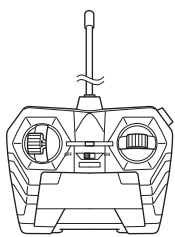

コントローラー：1台

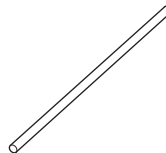

アンテナチューブ：1本



取扱説明書（本書）：1冊

※実際の商品とイラストは多少異なります。

各部説明

本体

表面

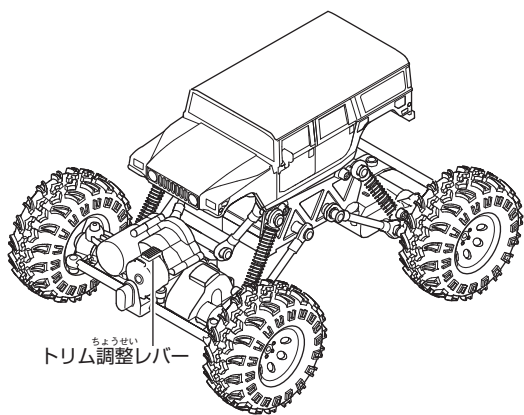

トリム調整レバー

裏面

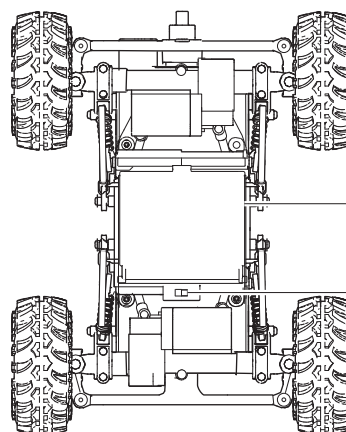

電池カバー

電源スイッチ

コントローラー

表面

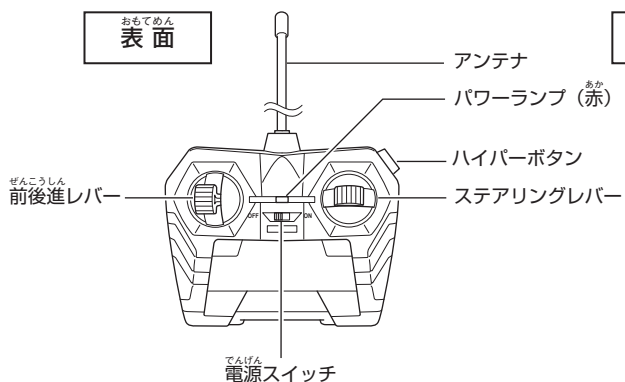

アンテナ

パワーランプ (赤)

ハイパーボタン

ステアリングレバー

前後進レバー

電源スイッチ

裏面

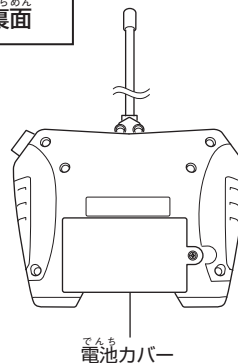

電池カバー

仕様

- 使用周波数帯：27MHz、または40MHz
- 操作可能距離：約10m
- フルアクション：前進・後進・右折・左折・ストップターボ（前進時）

本体

- 使用電池：単3形電池×4本（別売り）
 - ※アルカリ乾電池の使用を推奨します。
 - ※単3形充電式電池も使用できます。
 - ※マンガン乾電池は使用しないでください。
- 連続走行時間：約50分（新品アルカリ乾電池使用時）

コントローラー

- 使用電池：単3形電池×2本（別売り）
 - ※アルカリ乾電池の使用を推奨します。
 - ※単3形充電式電池も使用できます。
 - ※マンガン乾電池は使用しないでください。
 - ※コントローラー用電池が消耗すると、パワーランプ（赤）が消灯して本体を操作できなくなります。新しい電池に交換してください。
- 連続使用時間：約4時間（新品アルカリ乾電池使用時）
 - ※連続走行時間、連続使用時間はあくまで目安です。電池メーカー、使用状況などによって異なります。

安全装置について

本製品は連続走行時に本体の故障・電池の発熱を防ぐため保護回路が働き、動作が止まったり動きが鈍くなることがあります。そのときは15分以上休憩して本体の熱を冷ましてください。休憩後は走行機能が回復します。



安全装置の注意

- ⓧ 熱を冷ますときは、本体に水をかけたり水の中に入れてください。

コントローラーに電池をセットする

- ① コントローラーの電源スイッチが OFF になっていることを確認します。

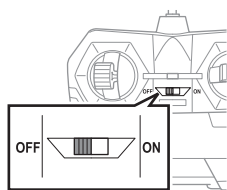

- ③ 単3形電池2本を、イラストのように+-（プラスマイナス）を正しくセットします。

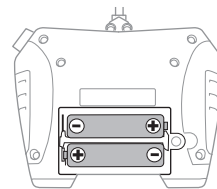

- ② 電池カバーのネジをプラスドライバー（またはマイナスドライバー）でゆるめ、電池カバーはずします。

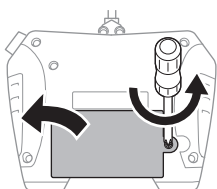

- ④ 電池カバーを取り付け、プラスドライバー（またはマイナスドライバー）でネジを締めます。

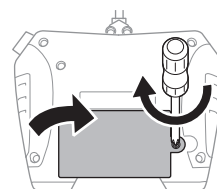

※コントローラー用電池が消耗すると、パワーランプ（赤）が消灯して本体を操作できなくなります。新しい電池に交換してください。

本体に電池をセットする

- ① 本体裏面の電源スイッチが OFF になっていることを確認してください。

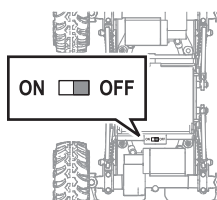

- ③ 単3形電池4本を、+-（プラスマイナス）がイラストと同じになるように正しくセットします。

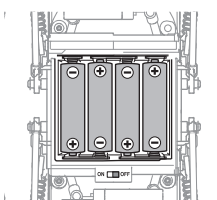

- ② 本体裏面の電池カバーを矢印の方向にスライドして、電池カバーロックをはずします。

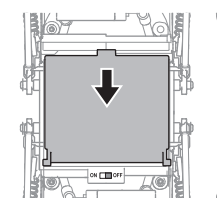

- ④ 電池カバーを閉めます。

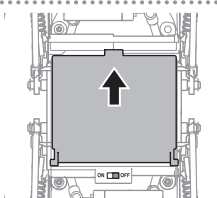

操作
方法

※本製品は屋内専用です。屋外では絶対に使用しないでください。

- ① 本体の電源スイッチを ON にします。

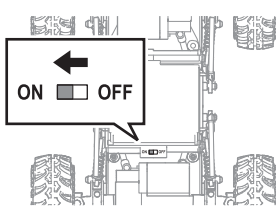

前進中にハイパーボタンを押すと、ターボ機能が作動し登坂力が上がります。

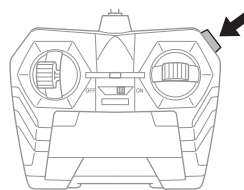

- ② コントローラーの電源スイッチを ON にします。パワーランプ (赤) が点灯します。

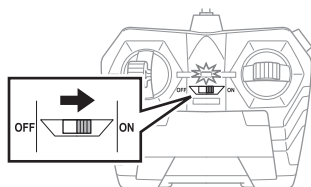

前進

前後進レバーを上倒します。

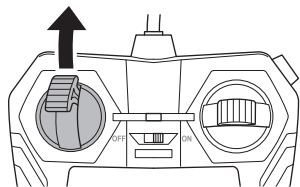

後進

前後進レバーを下倒します。

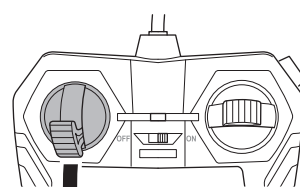

左折

前後進レバーを上下どちらかに倒しながらステアリングレバーを左に倒すと左折します。

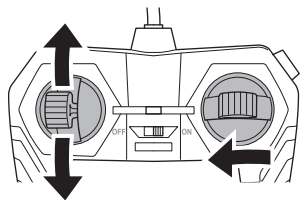

右折

前後進レバーを上下どちらかに倒しながらステアリングレバーを右に倒すと右折します。

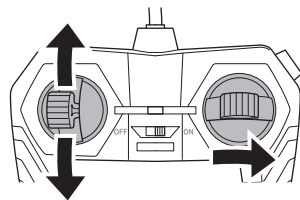

きつい坂を登るとき

- ハイパーボタンを押しても登りにくいきつい坂を登るときは、前輪内のホイール全周におもり（板鉛や粘土など）を入れると登坂力が上がります。



操作に関する注意

- ステアリングレバーを右または左に倒しているときは、ハイパーボタンを押してもターボ機能は作動しません。
- 本体の電池が消耗すると右左折の操作ができなくなります。このとき、ハイパーボタンを押すと前進しますが故障ではありません。

トリム調整

本体が床面の傾斜など関係なく直進できないときは、本体正面のトリム調整レバーを調整してください。

本体が左に曲がる時

トリム調整レバーをR側に動かします。

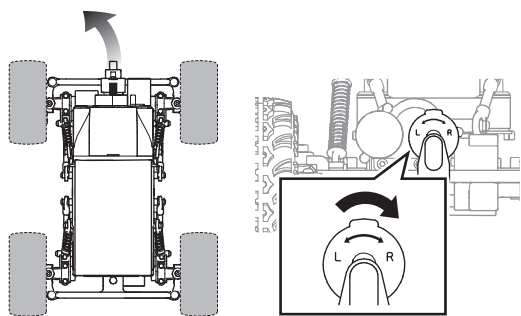

本体が右に曲がる時

トリム調整レバーをL側に動かします。

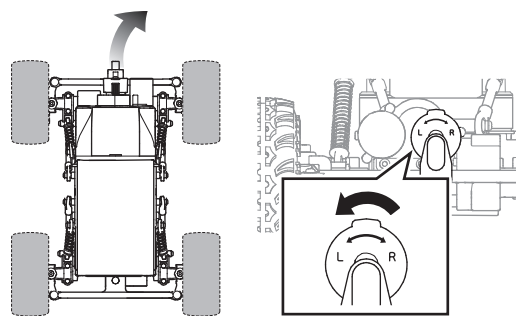

遊んだあとは

- ① 本体の電源スイッチをOFFにします。
- ② コントローラーの電源スイッチをOFFにします。パワーランプ（赤）が消えていることを確認して電池をはずしてください。

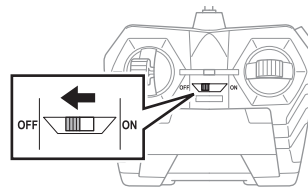
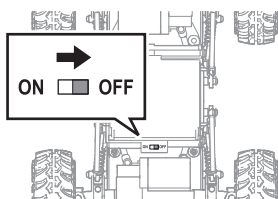

保管に関する注意

- 火気の近く、直射日光のあたる場所、高温多湿になる場所、車の中では保管しないでください。ショート、過熱、発火、火災の原因になります。
- かならず本体とコントローラーの電源スイッチをOFFにしてください。

故障かな？と思う前に

状態	原因	直し方	参照ページ
本体が動かない。	本体またはコントローラーの電池の+（プラスマイナス）が正しくセットされていない。	電池を正しくセットし直してください。	4ページ
	本体またはコントローラーの電池が消耗している。	すべて新しい電池と交換してください。	4ページ
	本体の熱が上がったため安全装置がはたらかせている。	15分以上休憩して、本体の熱を冷ましてください。	3ページ
本体が勝手に動く。操作ができない。	本体またはコントローラーの電池が消耗している。	すべて新しい電池と交換してください。	4ページ
	近くで同じ周波数のラジオコントロール製品が操作されている。	場所を変えるか、時間を置いてください。	1ページ
	障害電波を受けて誤作動している。	場所を変えるか、時間を置いてください。	1ページ
右左折できないがハイパーボタンを押すと前進する。	本体の電池が消耗している。	すべて新しい電池と交換してください。	4ページ
コントローラーのパワーランプ（赤）が暗い。	コントローラーの電池が消耗している。	すべて新しい電池と交換してください。	4ページ

アフターサービスについて

ご購入いただいた製品に初期の不具合がありましたら、【株式会社シー・シー・ピー サービスセンター】にご相談ください。
 ※修理をサービスセンターにお申し込みいただいてからお客様に発送するまで、通常 10～14 日ほどかかります。
 年末年始・ゴールデンウィークなど、時期によっては混み合いさらに日数がかかることがあります。あらかじめご了承ください。

修理について

修理を依頼されるときは、もう一度取扱説明書の「故障かな？と思う前に」をよくご確認ください。それでも異常があるときは、【株式会社シー・シー・ピー サービスセンター】にご相談ください。修理により製品の機能が維持できるときには、お客様のご要望により有料にて修理を承ります。

- 修理品発送の前に、本体とコントローラーの電池が消耗していないかかならずお調べください。
- 修理品の発送時には、本体とコントローラーの電池をかならずはずしてください。

株式会社シー・シー・ピー サービスセンター

〒135-0064 東京都江東区青海 3-2-17 ワールド流通センター A 棟 ユニエックス倉庫内 TEL: 03-3527-8866

電話受付時間：月～金曜日（祝祭日は除く）9:30～12:00 / 13:00～17:00

※電話番号をよくお確かめのうえ、お間違いのないようご注意ください。



株式会社 シー・シー・ピー

〒111-0043 東京都台東区駒形 2-5-4 <http://www.ccp-jp.com>

INS-7900-CCP
2011.06