

# 保証とアフターサービス

## 1 この商品には保証書がついています。

保証書は販売店にて所定事項を記入してお渡しいたしますので、内容をよくお読みの上、大切に保管してください。

## 2 保証期間はご購入の日から1年です。

保証期間中でも有料になることがありますので、保証書をよくお読みください。

## 3 保証期間後の修理は…

販売店または当社サービスセンターにご相談ください。修理によって機能が維持できる場合は、ご希望により有料修理いたします。ただし、補修用性能部品の最低保有期間は、製造打ち切り後3年です。

注) 補修用性能部品とは、その商品の機能を維持するために必要な部品です。

この商品についてのご質問は

株式会社 シー・シー・ピー サービスセンター

TEL.075-692-1001 FAX.075-681-0904

営業日：月曜～金曜（但し、祝日は除きます）お電話受付時間 10：00～17：00

株式会社 シー・シー・ピー

OM0/2012

キリトリ線

## コードレスバイブレーションモップクリーナー Neo 保証書

持込修理

品番	ZV-MV26		
お客様	お名前	様	
	ご住所	〒	
お買い上げ日	年 月 日	取扱販売店	住所・電話番号
保証期間	お買い上げ日より	対象部分	株式会社 シー・シー・ピー 〒111-0042 東京都台東区寿3-14-11 蔵前チヨダビル3F
	1年	本体 消耗部品は除く	

本書はお買い上げの日から左記期間中故障が発生した場合には、本書記載内容で無料修理を行なうことをお約束するものです。

詳細は裏面をご参照ください。

株式会社 シー・シー・ピー

〒111-0042  
東京都台東区寿3-14-11  
蔵前チヨダビル3F

# 取扱説明書

保証書付

## コードレス バイブレーションモップクリーナー Neo

品番 ZV-MV26

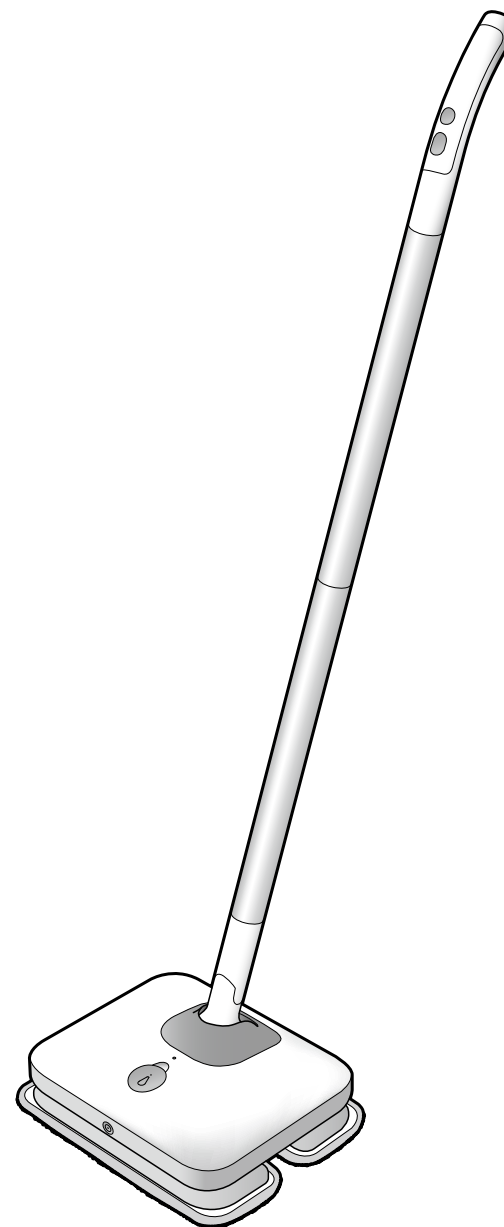

このたびはお買い上げいただきまして、まことにありがとうございます。

- この取扱説明書は「ZV-MV26-XX※」用です。（※ " XX " は本体色品番）
- ご使用前にこの取扱説明書をよくお読みになり、正しくお使いください。
- お読みになったあとは、いつでも見られるところに大切に保管してください。

### ◎ご使用前に

安全上のご注意 <small>必ず守ってください</small>	2
使用上のご注意	5
各部のなまえ	6
組み立てかた	7
充電のしかた	8

### ◎お掃除をする

使いかた	10
------	----

### ◎お手入れ

お手入れ	13
------	----

### ◎困ったときに

故障かな!?と思ったら	16
充電式バッテリーの廃棄について	17
仕様	17
消耗品/別売部品	18
商品の廃棄について	18
保証とアフターサービス	巻末
(保証書)	巻末



家庭用

この商品は日本国内向けです。

## ご使用前に、この「安全上のご注意」を必ずお読みください。

◎ここに示した注意事項は、本商品を安全に正しくお使いいただき、あなたやほかの人々への危害や損害を未然に防止するためのものです。必ず守ってください。





誤った使いかたをしたときに生じる危険や損害の程度を表わす図記号です。

 <b>危険</b>	「人が死亡または重傷を負う危険性が切迫して生じることが想定される内容」を表わしています。
 <b>警告</b>	「人が死亡または重傷を負う可能性が想定される内容」を表わしています。
 <b>注意</b>	「傷害を負う可能性や、物的損害の発生が想定される内容」を表わしています。





お守りいただく内容を次の図記号で説明しています。









 してはけない「禁止」の内容を表わしています。	 必ず実行していただく「強制」の内容を表わしています。
--	--

## 危険 (バッテリー)

 <b>分解禁止</b> 分解・改造はしない 液漏れ・発熱・破裂・発火の原因になります。	 <b>禁止</b> 火中に投入したり加熱しない 液漏れ・発熱・破裂・発火の原因になります。
 <b>禁止</b> バッテリーを単独、ほかの充電機器で充電しない バッテリーの液漏れ・発熱・破裂・発火の原因になります。	 <b>禁止</b> 本商品を落としたり強い衝撃を与えたりしない バッテリーの液漏れ・発熱・破裂・発火の原因になります。
 <b>禁止</b> 本商品以外の機器に接続しない 過電流などにより、バッテリーの液漏れ・発熱・破裂・発火の原因になります。	

## 警告 (本体・ACアダプター)

 <b>水ぬれ禁止</b> 本体・ACアダプターを水につけたり、水をかけたりしない 感電・ショート・火災の原因になります。また、ふる場などの水場では絶対に使用しない。	 <b>使用禁止</b> 本体にタオルやふとんなどをかけて使用しない タオルやふとんがからまり故障の原因になります。
 <b>単独で使用</b> 定格15A・交流100Vのコンセントを単独で使用する ほかの機器と併用すると、発熱により故障・火災の原因になります。	 <b>禁止</b> 充電ジャックや電源接点を金属などで接触させない (金属製のネックレスやヘアピンなどと一緒に持ち運んだり保管しない) バッテリーがショートし、液漏れ・発熱・破裂・発火の原因になります。

 <b>使用禁止</b> こどもだけで使用させない けがの原因になります。	 <b>使用禁止</b> ACアダプターのコードやACアダプターのプラグが傷んだり、コンセントの差し込みがゆるいときは使用しない 感電・ショート・発火の原因になります。
 <b>分解禁止</b> 改造はしない。また、修理技術者以外の人は、分解したり修理をしない 火災・感電・けがの原因になります。修理はお買い上げの販売店または当社サービスセンター(⇒巻末参照)にご相談ください。	 <b>禁止</b> ACアダプターのコードを傷つけたり、破損したり、加工したり、無理に曲げたり、引っ張ったり、ねじったり、たばねたりしない。また、重いものをのせたりはさみこんだりしない ACアダプターのコードが破損し、感電・火災の原因になります。
 <b>確実に差し込む</b> ACアダプターのプラグは根元まで確実に差し込む 不完全な差し込みは、感電や発熱による火災の原因になります。	 <b>禁止</b> 本体・ACアダプターの電源接点の端子間を金属などで接触させない(金属製のネックレスやヘアピンなどと一緒に持ち運んだり保管しない) バッテリーがショートし、液漏れ・発熱・破裂・発火の原因になります。
 <b>使用禁止</b> 倒れやすいもの、壊れやすいものの近くで使用しない けがや故障の原因になります。	 <b>禁止</b> ショートさせたり、充電・分解・加熱・火の中に入れたりしない 発熱・破裂・液漏れの危険があります。

 <b>プラグを抜く</b> 充電時以外はACアダプターをコンセントから抜く 感電・漏電・火災の原因になります。	 <b>プラグを抜く</b> 異常時(焦げくさいなど)は、充電を停止してACアダプターのプラグを抜く 異常のまま充電を続けると火災や感電の原因になります。充電を停止してお買い上げの販売店または当社サービスセンターにご相談ください。(⇒巻末参照)
 <b>禁止</b> 本体に乗らない けがや故障の原因になります。	 <b>接触禁止</b> 動作中は動作部に触らない けがをするおそれがあります。
 <b>ぬれ手禁止</b> ぬれた手で、ACアダプターを抜き差ししない 感電・ショートの原因になります。	 <b>禁止</b> 引火性のもの(殺虫剤、ヘアスプレー、ガソリン・シンナー)の近くで使用しない。 また、これらのものを放置しない 爆発や火災の原因になります。
 <b>注意</b> 付属のACアダプターを必ず使用する ほかのACアダプターを接続したり、ほかの商品に接続すると火災や故障の原因になります。	 <b>禁止</b> ボタン電池は子どもの手の届かないところに保管する ボタン電池は飲み込むと危険です。万一飲み込んだ場合は直ぐに医師に相談してください。

ご使用前の準備  
お掃除をする  
お手入れ  
困ったときは

## ⚠️ 注意 (本体・ACアダプター)

 **プラグを持って抜く**  
ACアダプターは、必ずACアダプター本体を持ってコンセントから引き抜く。ACアダプターのコードが破損し、感電やショートして発火することがあります。

 **火気に近づけない**  
火気禁止  
本体の変形によるショート・発火の原因になります。

 **強く押さえつけたり無理やり止めない**  
禁止  
床面や家具などを傷つける原因になります。また、本体を傷つけたり、故障の原因になります。

 **毛足の長いじゅうたんなどの敷物の上では使用しない**  
使用禁止  
動作部が停止し、故障の原因になります。

 **落としたり強い衝撃を与えない**  
禁止  
けがや故障の原因になります。

 **高温、湿気の多いところに保管しない**  
禁止  
絶縁劣化による感電の原因になります。

 **充電中は本体の電源を入れない**  
禁止  
事故や故障の原因になります。

 **モップパッドは必ず取り付ける**  
注意  
床面や家具などを傷つける原因になります。また、本体を傷つけたり、故障の原因になります。

 **ぬれたモップパッドを取り付けたまま放置しない**  
禁止  
床の変色・変質の原因になります。

 **本体ネックのすき間に指などを入れない**  
注意  
はさまれてけがをするおそれがあります。

 **プラグの点検**  
ときどきはACアダプターのプラグの点検を行なう  
コンセントやACアダプターのプラグにほこりがたまっていると湿気が加わることで電流が流れ、火災の原因になることがあります。ACアダプターがはずれかけていたり、破損したりしている場合は特に危険です。

◆おもわぬ事故を防ぐために・・・

- ・コンセントやプラグのまわりにはほこりをためないようにときどき掃除をする。
- ・ACアダプターがしっかりと差し込まれているか確かめる。
- ・コンセントやACアダプターに異常がないか確かめる。
- ・ACアダプターを差し込むとき、コンセントにゆるみがないか確かめる。コンセントが発熱し火災の原因になります。

 **電源を切る**  
ACアダプターを抜き差しするときは、必ず本体ネックを垂直（電源スイッチ「OFF」）にしてから抜き差しする。感電・故障の原因になります。

 **海外では使用しない**  
使用禁止  
故障・発火の原因になります。

 **本体を立てて置くときは、倒れないよう水平な場所に置く**  
注意  
けがをしたり破損する原因になります。

 **噴射口をのぞきこまない**  
禁止  
水が顔にかかったり目に入るおそれがあります。

 **ご使用後は必ず水タンクの水道水を捨てる**  
禁止  
腐敗や詰まりの原因になります。

故障や事故などを防ぐために、必ずお守りください。

- このコードレスパイプレーションモップクリーナー Neolは家庭用です。
- 掃除以外の目的で使用しないでください。
- 専用モップパッド以外を使用しないでください。
- ご使用中にお子様やペットが触れないようにご注意ください。
- 充電するとき以外は必ずACアダプターをコンセントから抜いてください。
- 毛足の長いじゅうたんなどの敷物の上では使用しない  
動作部が停止し、故障の原因になります。
- 強く押さえつけたり無理やり止めたりしない  
床や家具などを傷つけたり本体や中継ロッドに無理な力が加わり、故障の原因になります。
- モップパッドについてゴミや汚れはこまめにお手入れをする(⇒14p参照)  
ゴミや汚れがたたくさんついたまま使用し続けると掃除能力が弱くなります。
- 通常は水のみでご使用いただけますが、床に直接噴霧する洗剤を使用する場合は希釈不要二度拭き不要タイプの住居用中性洗剤をご使用ください。  
※水タンクに洗剤は入れないでください。
- 水道水以外の液体（ミネラルウォーター・洗剤・香料など）を水タンクに入れないでください。  
ノズルや水ポンプ故障の原因になります。
- 固いゴミや砂などが付着したまま使用しない  
床を傷つける原因になります。
- 傷がつくおそれがありますのでデリケートな素材、高価なものへのご使用はお避けください。
- モップパッドは油汚れを吸着しやすいので表面が黒ずむ場合がありますが、ご使用には差しつかえありません。
- ACアダプターのコードを持って引っ張ったり、釘などにかけない  
ACアダプターの故障やコードが傷む原因になります。
- ACアダプターやコードの付け根に無理な力を加えない  
ACアダプターの故障やコードが傷む原因になります。
- 水の補充は、付属の計量カップを使用し、150mlを超えないようにしてください。  
水があふれ、故障の原因になります。
- 噴射口をふさがしないでください。  
故障の原因になります。
- 噴射口をのぞきこまないでください。  
水が顔にかかったり目に入るおそれがあります。
- 水タンク内に水を入れた状態で長時間放置しないでください。  
腐敗や詰まりの原因になります。
- ぬれた状態のモップパッドをつけたまま長時間放置しないでください。床などが変色するおそれがあります。
- 水ぶき掃除に適さない床面には使用しないでください。
- ご使用前に目立たないところで試してからご使用ください。
- モップパッドをはずした状態で、本体をカーペットの上などに放置しないでください。  
面ファスナーがカーペットの毛にからまって、布・毛足を傷めるおそれがあります。

ご使用前の準備

ご使用前の準備

お掃除をする

お手入れ

困ったとき

# 各部のなまえ

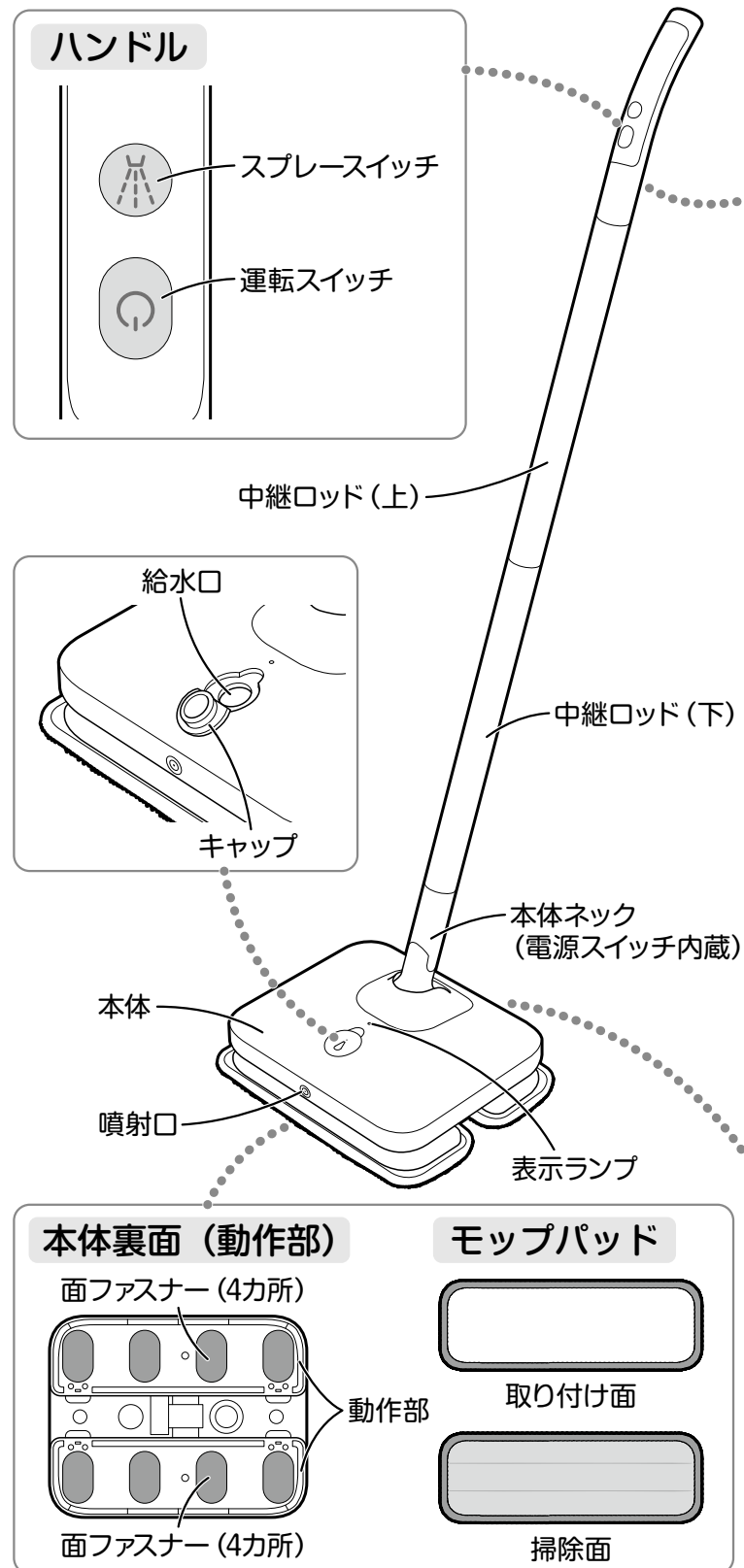

# 組み立てかた

## ⚠ 注意

組み立てるときは、各ロッドが使用中にはずれないように「カチッ」と音がするまで確実に差し込み、手や指をはさまないように注意するはさまれてけがをするおそれがあります。

本体ネックを垂直にし、ロックがかかっていることを確認する

誤って電源が入り、おもわぬけがや事故の原因になります。

## ロッドの取り付け

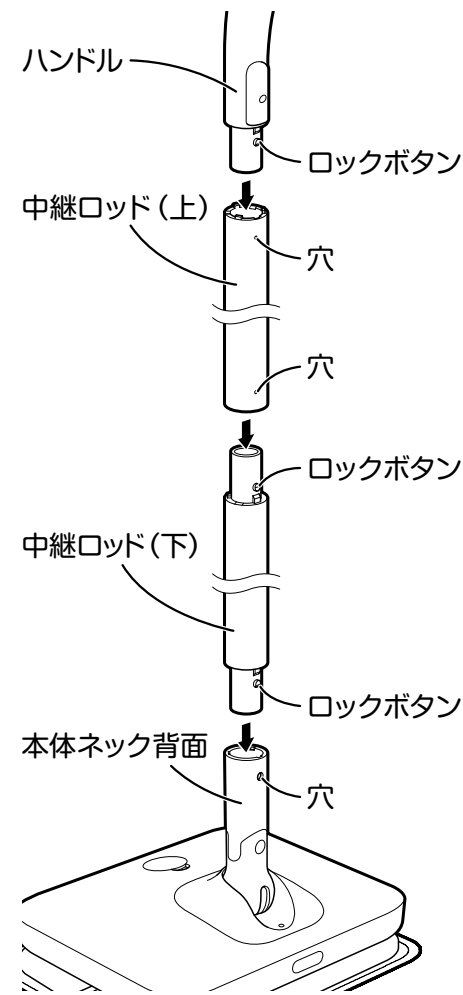

ロックボタンと穴の向きを合わせて、「カチッ」と音がするまで差し込み、ロッドが抜けないことを確認する

## ボタン電池+電池ケースの入れかた

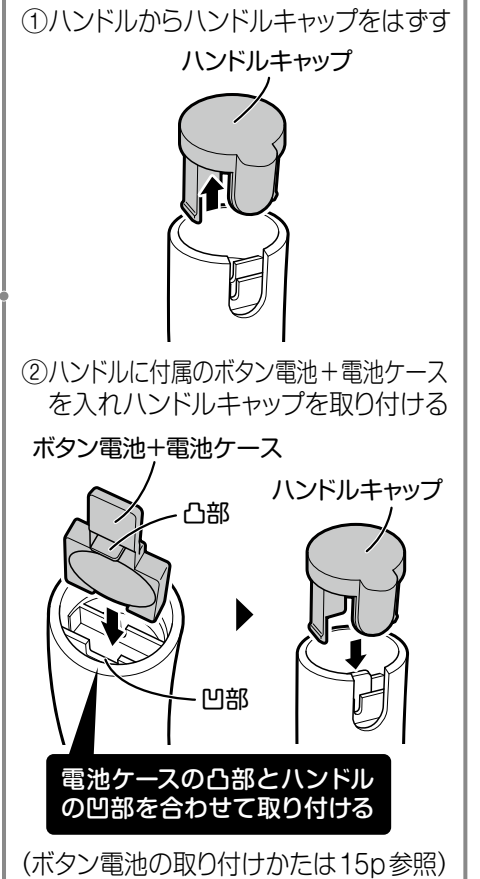

## モップパッドの取り付け

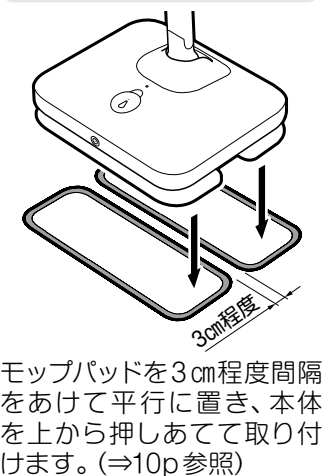

- はじめてご使用になるときや、長期間ご使用にならなかったときには必ず満充電になるまで（目安4時間以上）充電してください。バッテリー残量により充電時間が短くなることがあります。
- 電源は必ず交流100Vで、付属のACアダプターをご使用ください。

## 1 ACアダプターを接続する

- ①本体ネックを「カチッ」と音がするまで垂直に立てます。（ロックされると電源が「OFF」になります。）
- ②本体の充電ジャックカバーを右から手前に引き開け、ACアダプターの充電プラグを充電ジャックに差し込みます。
- ③ACアダプターをコンセントに差し込みます。

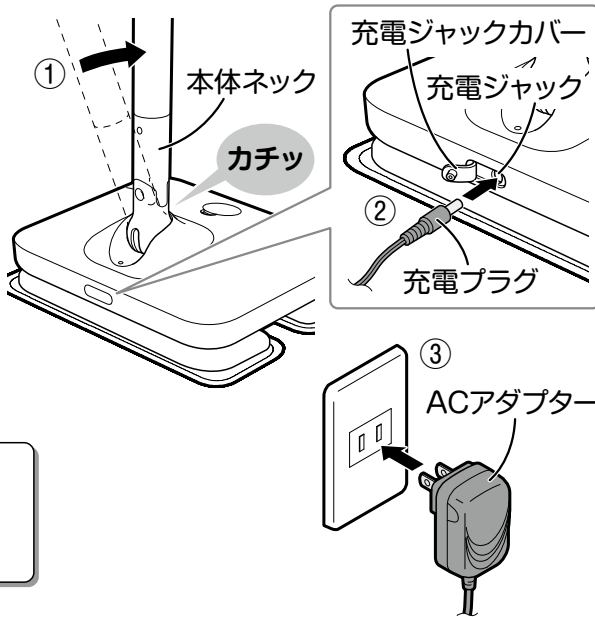

### ⚠ 注意

ぬれた手でACアダプターをコンセントに抜き差ししない  
感電・ショートの原因になります。

## 2 表示ランプの点灯を確認する

充電中は充電の進行に合わせて表示ランプが以下のように点灯または点滅します。

### 表示ランプの充電量目安

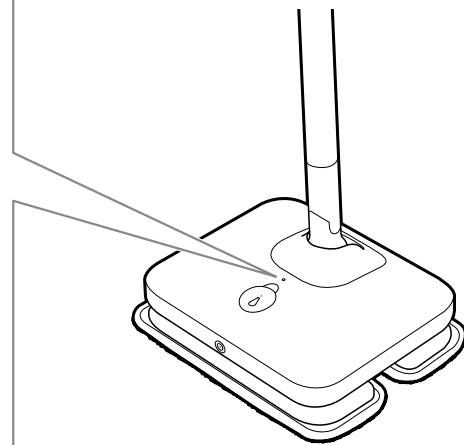
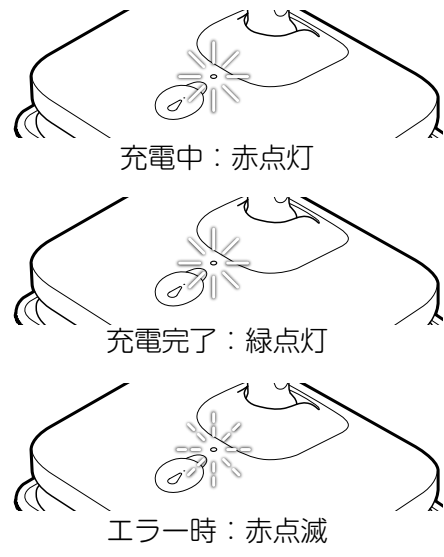

※充電プラグを差し込んだままでは動きません。

## 3 充電終了を確認する

充電時間：約4時間

表示ランプが緑点灯になったら充電終了です。  
充電終了後は、ACアダプターをコンセントから抜いてからACアダプターの充電プラグを本体の充電ジャックから抜き、充電ジャックカバーを閉じてください。

※充電プラグを抜くときは電源を「OFF」にしたままの状態で行ってください。

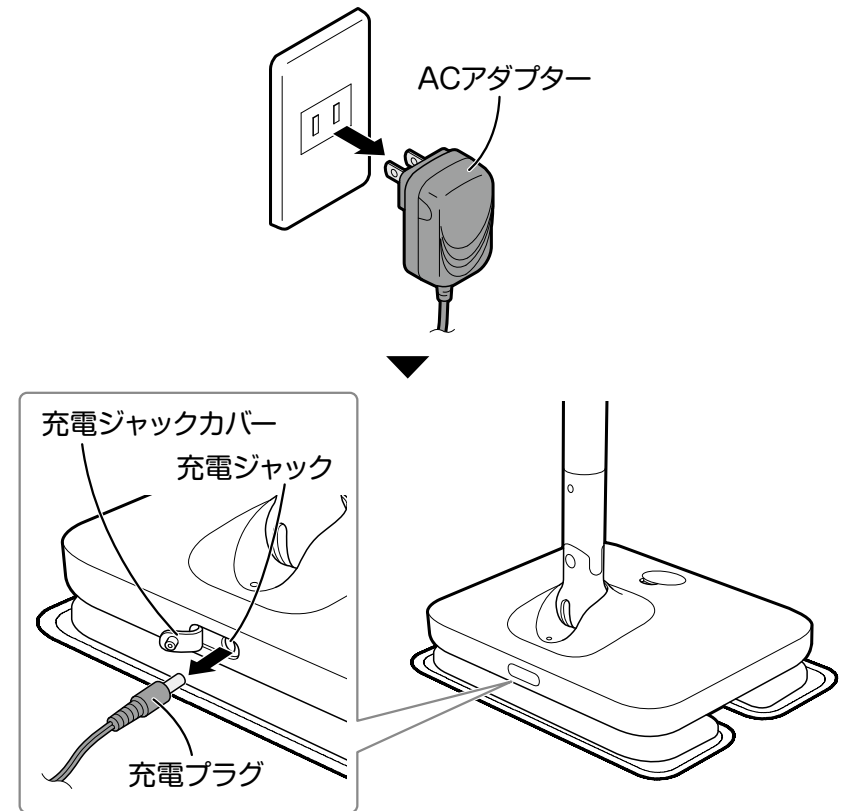

### ⚠ 注意

充電後は、必ず充電ジャックカバーを閉める  
充電ジャックにほこりなどが入り、火災や故障の原因になります。  
充電中は動作させない  
感電・ショートの原因になります。

## モップパッドを取り付ける

- ①モップパッドを床に3cm程度の間隔をあけて平行に置きます。
- ②中心を合わせるようにして、本体を上から押しあててモップパッドを取り付けます。

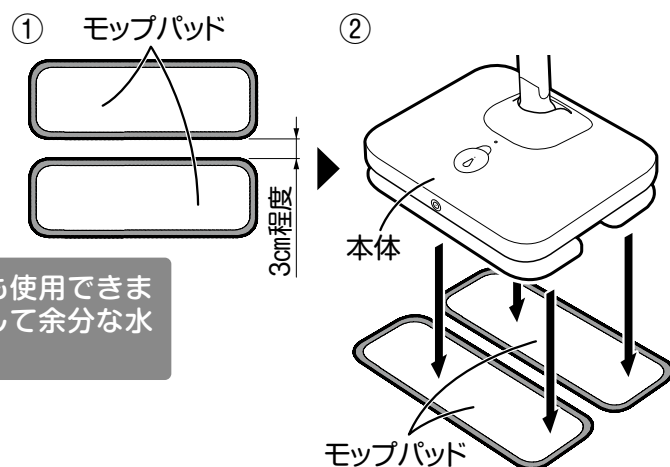

**Point** モップパッドは水にぬらしても使用できます。モップパッドを水でぬらして余分な水分を絞ってご使用ください。

### 注意

本体を押さえつけない  
けがや故障の原因になります。

## 水の補給のしかた

注意) 充電中は水の補給はしないでください。

- ①給水口のキャップを開けます。
- ②付属の計量カップを使って、水道水をあふれないように注ぎます。
- ③キャップを確実に閉めます。

**Point** 必ず付属の計量カップを使用して、水道水を給水してください。

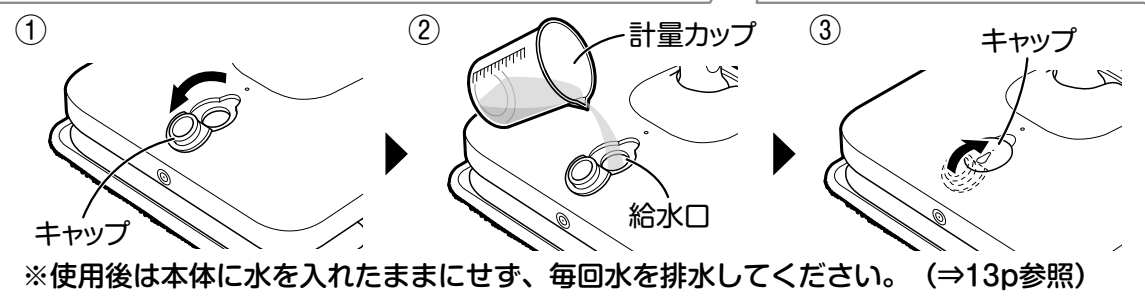
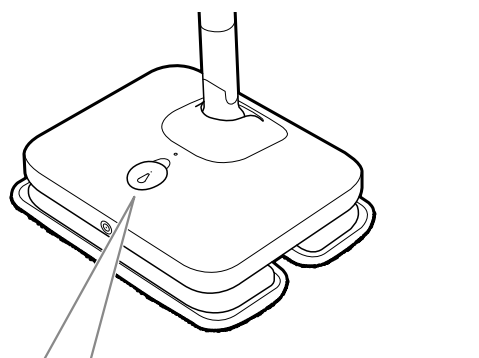

### 注意

充電中は水の補給はしない  
水道水以外の水(ミネラルウォーターや洗剤、香料または、汚れた水など)は使用しない  
ノズルや水ポンプの故障の原因になります。  
水タンクに150mlを超える水は入れない  
水があふれて故障の原因になります。

給水の際は本体が倒れないようもしくは、水がこぼれないよう水平な場所に置いて行なう  
水があふれて故障の原因になります。  
給水口のキャップはしっかりと閉じる  
水漏れの原因になります。

## 電源のON、OFF

### ON

本体ネックを「カチッ」と音がするまで倒し、ロックが解除されると電源が「ON」になり、表示ランプが点灯します。

### 【表示ランプの点灯/点滅について】

通常時：緑点灯  
バッテリー容量が少ない場合：緑点滅  
※緑点滅の場合は動作時間が短くなりますので、充電してください。(⇒8p参照)

### OFF

本体ネックを「カチッ」と音がするまで垂直に立て、ロックされると電源が「OFF」になり、ランプが消灯します。

### スリープモード

電源「ON」の状態です3分間動作しないしているとスリープモードになり、表示ランプが消灯します。電源を「OFF」にするとスリープモードは終了します。

## 操作のしかた

### スタート

本体をお掃除したい床の上に置き、電源を「ON」にしてから運転スイッチを押すと、モップパッドが前後に振動します。

モップパッドの動作中は、本体に無理な力を加えず、ゆっくりと前後させてください。

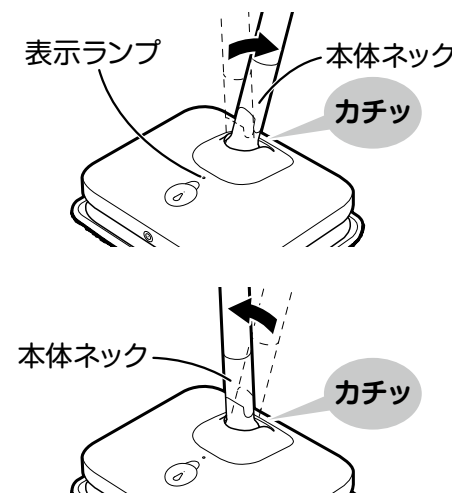
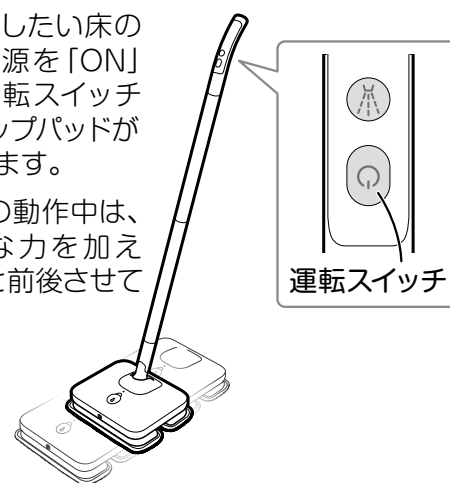

### 【赤外線送受信について】

ハンドルの赤外線送信部から、本体の赤外線受信部に赤外線が送受信されます。

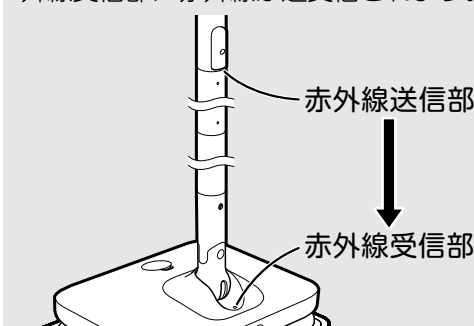

### 【注意】

- ・送信部と受信部を手などで遮らない
- ・太陽光やハロゲンヒーターがあたる場所では誤動作する可能性があります。(すりガラスから入る太陽光でも誤動作することがあります。)

### 注意

- ・動作中の動作部には触れないでください。けがをするおそれがあります。
- ・本体を押さえついたり無理やり止めたりしないでください。故障の原因になります。
- ・各ロッドに無理な力を加えないでください。けがや故障の原因になります。
- ・お掃除をするときは、必ずハンドルとモップパッドを取り付けてください。
- ・壊れやすいもの、倒れやすいもの、ひっかかるおそれがあるもの、コード類、敷物など巻き込むおそれのあるものは、あらかじめ取り除いてください。

スプレー

動作中にスプレースイッチを押すと、噴射口から水が噴射されます。

スプレースイッチを押している間は噴射が持続し、(最長5秒) スプレースイッチをはなすと噴射は止まります。

**注意**

スプレーは家具や電源類の近くでは使用しない  
スプレースイッチは最低1秒の間隔をあけて押す  
故障の原因になります。

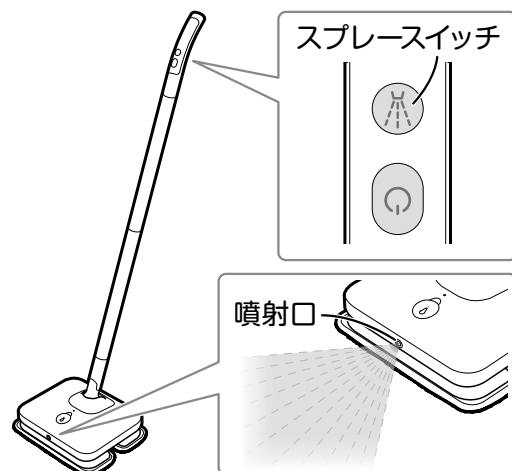

ストップ

動作中に運転スイッチを押すと、モップパッドの振動が止まります。

●お掃除終了後は本体に残った水は入れたままにせず、毎回水を捨ててください。(⇒13p参照)

本体のロッドの立てかた

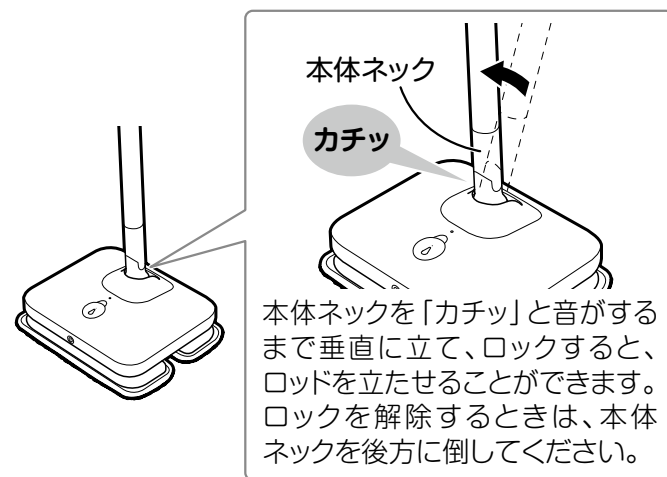

**注意**

本体と本体  
ネック部分  
に手・指を  
はさまない  
よう注意する

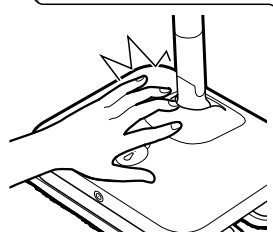

安全装置について

本商品は本体の故障・リチウムイオンバッテリーの過熱による事故を防止するために安全装置を内蔵しています。動作部に過度な負荷がかかると安全装置がはたらき、動作が止まる場合があります。

安全装置がはたらいたときは

電源を「OFF」の状態にして、しばらくしてから再度ご使用ください。(⇒11p参照)

# お手入れ

**注意**

必ず電源を切って行ない、お手入れ中も運転スイッチに触れない  
誤って電源が入り、おもわぬけがや事故の原因になります。  
クレンザー、シンナー、ベンジン、アルコール、みがき粉、たわしなどは使用しない  
変色や故障の原因になります。

本体・各ロッド

1 本体ネックを「カチッ」と音がするまで垂直に立て、  
電源を「OFF」にする(⇒11p参照)

2 汚れをふき取る

水を含ませ、固く絞ったやわらかい布で各部材の汚れをふき取ってください。

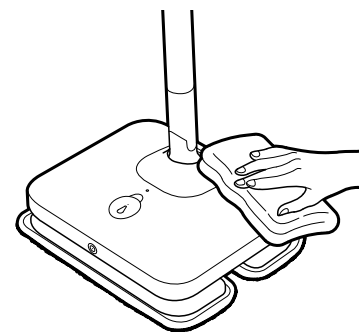

**注意**

各部材は水につけない  
故障の原因になります。

面ファスナー

複数回の使用で、面ファスナーにほこりなどがたまると、接着が弱くなる場合があります。接着が弱くなってきた場合には、歯ブラシなどで軽くブラッシングすると、接着力が戻ります。  
※水タンクに水が入っている場合は必ず水をすべて捨ててください。

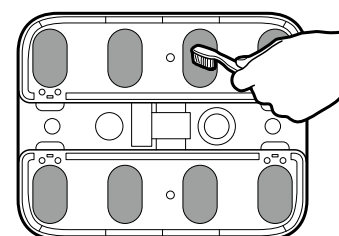

**注意**

水タンクに水が入っている状態で本体を持って移動する際は傾けない  
水がこぼれ、故障の原因になります。

水タンクの水の捨てかた

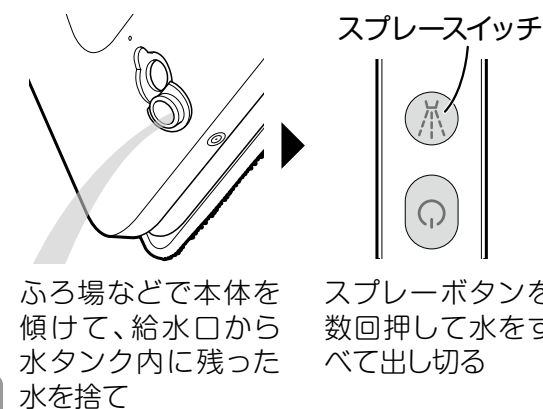

### モップパッド

#### 1 モップパッドを取りはずす

本体の裏面からモップパッドを取りはずします。

#### ⚠ 注意

水タンク内に水が残っていると本体を傾けた時に水がこぼれることがあります。

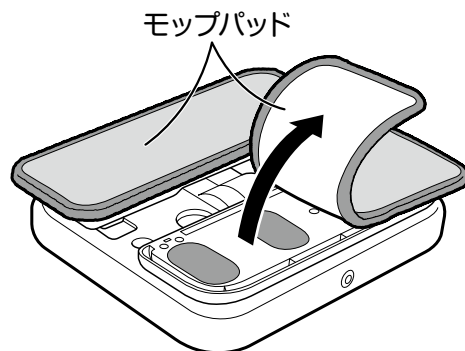

#### 2 モップパッドを洗う

水道水で手洗いし、ほかの洗濯物と一緒に洗わないでください。

注意) 生地を強くこすりあわせしないでください。ほつれの原因になります。

**Point** 汚れが落ちにくい場合は、中性洗剤をご使用ください。

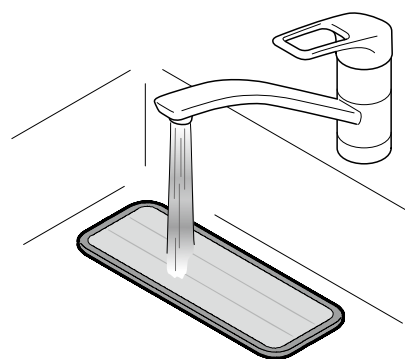

#### 3 モップパッドを乾かす

水気を切り、形を整えて日陰干してください。

※強く絞らないでください。

#### ⚠ 注意

ドライヤー、アイロン、乾燥機などを使って乾燥させない

熱により型くずれを起こすことがあります。

汚れが気になる場合は交換してください。  
お買い上げの販売店または当社サービスセンターでお買い求めください。(⇒18p参照)

### ボタン電池の交換のしかた

運転スイッチを操作しても動作しない場合は、ハンドルのボタン電池を次の手順で新しいボタン電池と交換してください。

①ハンドルからハンドルキャップをはずし、電池ケースを引き抜きます。

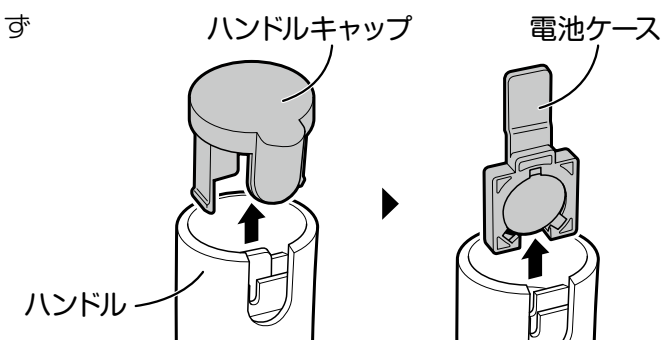

②古いボタン電池をはずし、新しいボタン電池を電池ケースに入れます。

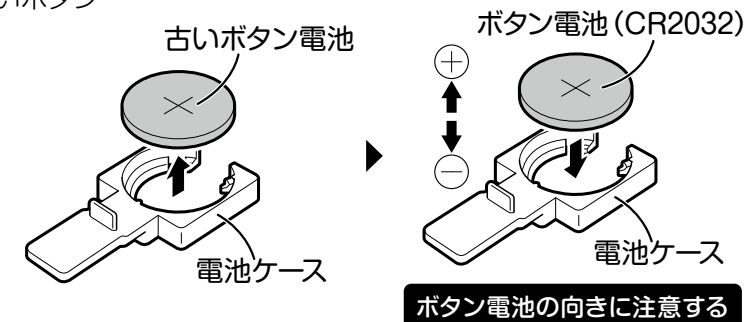

③ハンドルに電池ケースを入れ、ハンドルキャップを取り付けます。

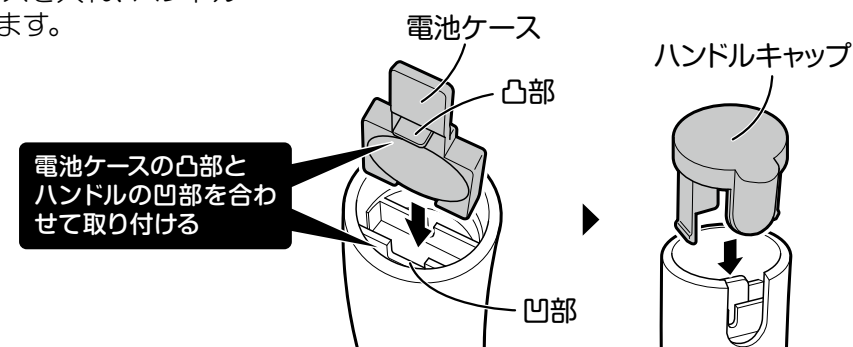

### ボタン電池の廃棄のしかた

交換した古いボタン電池を廃棄するときは、自治体の廃棄物処理の指示に従ってください。なお、安全のため、電池1個ずつ図のようにテープで絶縁してから廃棄してください。

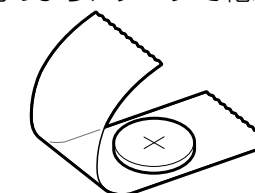

ご使用前の準備

ご使用前の準備

お掃除をする

お手入れ

困ったとき



# 故障かな!?!と思ったら



## 警告

修理技術者以外の人は分解したり修理をしない

火災、感電、けがの原因になります。修理はお買い上げの販売店、または当社サービスセンターにご相談ください。(→巻末参照)

修理を依頼される前に、次のことをご確認ください。

こんなときは	原因・調べるところ	直しかた
・充電できない	<ul style="list-style-type: none"> <li>・本体の充電ジャックにACアダプターが接続されていない</li> <li>・充電式バッテリーが劣化している</li> </ul>	<ul style="list-style-type: none"> <li>・本体の充電ジャックにACアダプターを接続する <a href="#">8p参照</a></li> <li>・新しい充電式バッテリーと交換する <a href="#">17p参照</a></li> </ul>
・動作しない	<ul style="list-style-type: none"> <li>・安全装置がはたらいている</li> <li>・電源が「OFF」になっている</li> <li>・充電ができていない</li> <li>・ACアダプターの充電プラグが本体の充電ジャックにささったままになっている</li> <li>・ハンドルのボタン電池容量が少ない</li> <li>・ハンドルのボタン電池もしくは電池ケースが正しく取り付けられていない</li> <li>・赤外線送受信部をさえぎっている</li> <li>・赤外線受信部に太陽光、ハロゲンヒーターが当たっている</li> <li>・充電プラグを抜くときに電源を「ON」のまま抜いた</li> </ul>	<ul style="list-style-type: none"> <li>・電源を「OFF」にしてしばらく放置する <a href="#">12p参照</a></li> <li>・電源を「ON」にしてから運転スイッチを押す <a href="#">11p参照</a></li> <li>・充電する <a href="#">8p参照</a></li> <li>・ACアダプターの充電プラグを本体の充電ジャックから抜く <a href="#">8p参照</a></li> <li>・ハンドルのボタン電池を交換する <a href="#">15p参照</a></li> <li>・ハンドルのボタン電池と電池ケースを正しく取り付ける <a href="#">15p参照</a></li> <li>・赤外線受信部の障害物を取り除く <a href="#">11p参照</a></li> <li>・赤外線受信部に太陽光、ハロゲンヒーターが当たらないようにする <a href="#">11p参照</a></li> <li>・本体の電源を「OFF」「ON」にする <a href="#">11p参照</a></li> </ul>
・スプレーが出ない	<ul style="list-style-type: none"> <li>・水タンクに水が入っていない</li> <li>・本体が動作していない</li> </ul>	<ul style="list-style-type: none"> <li>・水を補充する <a href="#">10p参照</a></li> <li>・電源を「ON」にしてから運転スイッチを「ON」にしスプレースイッチを押す <a href="#">11p参照</a></li> </ul>
・水が漏れる	<ul style="list-style-type: none"> <li>・給水キャップが閉まっていない</li> </ul>	<ul style="list-style-type: none"> <li>・給水キャップをしっかり閉める <a href="#">10p参照</a></li> </ul>
・動作中動きが重い	<ul style="list-style-type: none"> <li>・充電の残量が少ない</li> <li>・モップパッドがぬれ過ぎている</li> </ul>	<ul style="list-style-type: none"> <li>・充電する <a href="#">8p参照</a></li> <li>・モップパッドを乾かして使用する <a href="#">14p参照</a></li> </ul>
・床面に水が残る	<ul style="list-style-type: none"> <li>・モップパッドが汚れているまたはぬれている</li> <li>・スプレーで床面をぬらし過ぎている</li> </ul>	<ul style="list-style-type: none"> <li>・モップパッドを洗い、余分な水分を絞ってから使用する <a href="#">14p参照</a></li> <li>・お掃除する床面に合わせてスプレー回数を変更する</li> </ul>

修理を依頼される場合は「保証とアフターサービス」(巻末)をご覧ください。

# 充電式バッテリーについて

## 充電式リチウムイオンバッテリーは消耗品です。

内蔵の充電式リチウムイオンバッテリーは消耗品です。くり返し使用すると、持続時間が徐々に短くなります。充電式バッテリーの寿命は、充電と使用のくり返しで約300回です。充電式バッテリーが寿命により、充電できない、充電しても使用時間が短いなどの場合には、当社のサービスセンターへご相談ください。

有料にて交換対応いたします。充電式バッテリーの交換をご要望の場合には充電式バッテリーを取り出さず、本体を当社サービスセンターへご送付ください。(→巻末参照)

**Point** 充電式バッテリーを使用せずに長期間放置すると、自然放電による劣化の原因となります。劣化防止のため、3ヶ月に一度を目安に、充電→放電→充電を行なってください。周囲温度が5~35℃以内で充電してください。

## 仕様

品番	ZV-MV26
電源	入力：AC100V 50/60Hz、出力：9.5V/500mA
使用電池	充電式リチウムイオンバッテリー 7.4V
充電時間	約4時間
連続運転時間	モップパッドドライ時：約45分 モップパッドウェット時※：約35分 ※モップパッドの絞りかたや床面の状況などによって時間は異なります。
外形寸法	幅260×奥行210×高さ1040mm (本体のみ)
質量	2.0kg (充電式バッテリー含む)
ACアダプターコード長	約1.8m
水タンク容量	150ml
付属品	計量カップ、ACアダプター、モップパッド (2枚)
モップパッドの大きさ	約幅285×長さ100mm
モップパッド材質	ポリエステル 90% ナイロン 10%

※品質向上のため、予告なく仕様変更する場合があります。

# 消耗品/別売部品

商品の廃棄について

お買い上げの販売店または当社サービスセンターでお買い求めください。(⇒巻末参照)

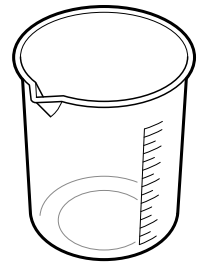
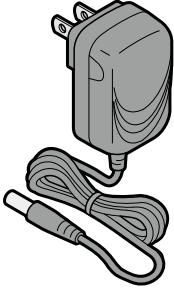
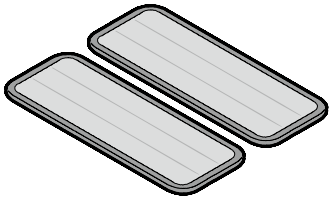
<p>計量カップ</p>  <p>EX-3823-00</p>	<p>ACアダプター</p>  <p>EX-3902-00</p>	<p>モップパッド (2枚入り)</p>  <p>EX-3903-00</p>
--	--	---

この商品には、リサイクル可能なリチウムイオンバッテリーを使用しております。リチウムイオンバッテリーはリサイクル可能な貴重な資源です。本体を下記の当社サービスセンター『電池リサイクル係』に着払いでお送りください。

株式会社 **シー・シー・ピー** サービスセンター『電池リサイクル係』  
〒601-8347 京都市南区吉祥院観音堂南町一丁目57番地  
TEL. **075-692-1001**

ご使用にならないリチウムイオンバッテリーは稀少資源の有効活用のため、リサイクルにご協力ください。リサイクルはゴミを減らし環境を守ることにもつながります。



# 商品の廃棄について

ご使用にならなくなった本商品を廃棄する場合は、下記の手順で本体から各ロッドを取りはずしてください。

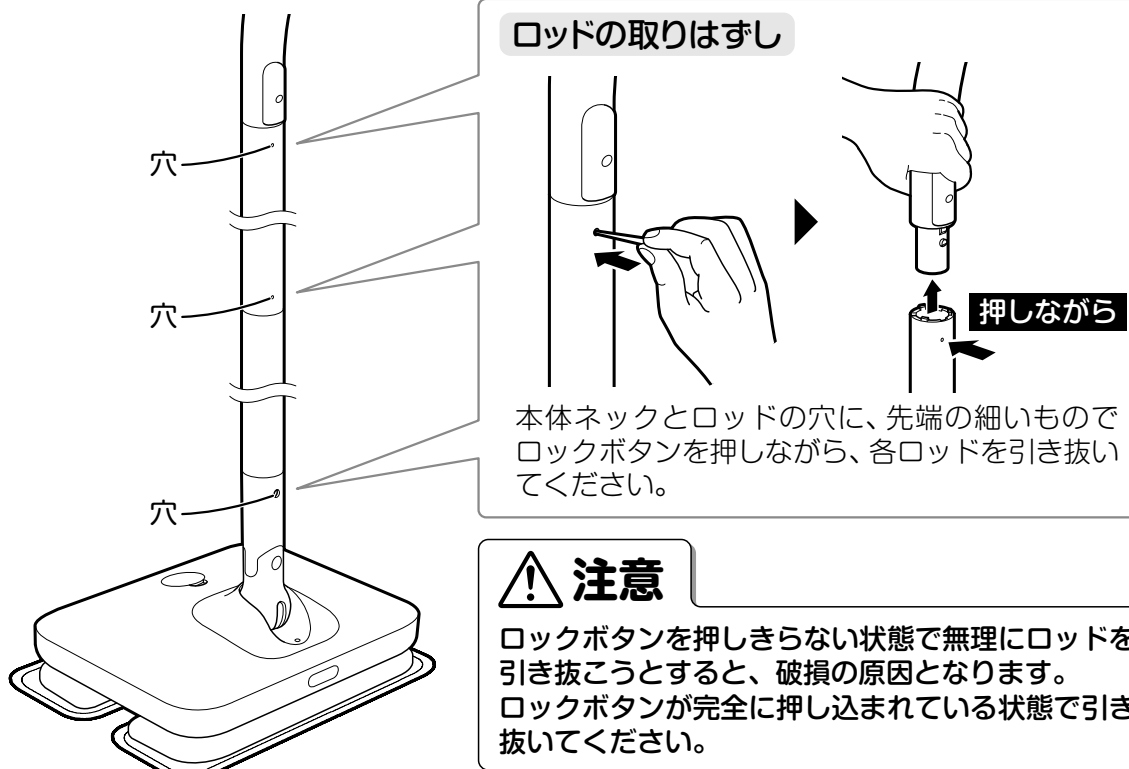

**ロッドの取りはずし**

本体ネックとロッドの穴に、先端の細いものでロックボタンを押しながら、各ロッドを引き抜いてください。

**注意**  
ロックボタンを押しきらない状態で無理にロッドを引き抜こうとすると、破損の原因となります。ロックボタンが完全に押し込まれている状態で引き抜いてください。

ハンドルからボタン電池を取りはずしてください。(⇒15p参照)

----- キリトリ線 -----

**〈無料修理規定〉**

- 取扱説明書、本体貼付ラベル等の注意書きに従った使用状態で保証期間内に故障した場合には、無料修理をさせていただきます。
  - (イ) 無料修理をご依頼になる場合には、お買い上げの販売店に商品と本書をご提示ご持参いただきお申しつけください。
  - (ロ) お買い上げ後の販売店に無料修理をご依頼にならない場合には、当社サービスセンターにご連絡ください。
- ご転居の場合の修理ご依頼先等は、お買い上げ販売店または当社サービスセンターにご相談ください。
- ご贈答品等で本書に記入の販売店で無料修理をお受けになれない場合には、当社サービスセンターへご連絡ください。
- 保証期間内でも次の場合には原則として有料にさせていただきます。
  - (イ) 使用上の誤り及び不当な修理や改造による故障及び損傷
  - (ロ) お買い上げ後の取付場所の移設、輸送、落下などによる故障及び損傷
  - (ハ) 火災、地震、水害、落雷、その他天災地変、異常電圧、指定外の使用電源(電圧、周波数)などによる故障及び損傷
  - (ニ) 車両、船舶等に搭載された場合に生ずる故障及び損傷
  - (ホ) 一般家庭用以外(例えば、業務用としての使用)に使用された場合の故障及び損傷
  - (ヘ) 付属品や正規品以外の消耗品・部品を使用した場合

(ト) 本書のご提示がない場合  
(チ) 本書にお買い上げ年月日、お客様名、販売店名の記入のない場合、あるいは字句を書き替えられた場合

- 本書は日本国内においてのみ有効です。
- 本書は再発行いたしませんので大切に保管してください。

修理メモ

※この保証書は、本書に明示した期間、条件のもとにおいて無料修理をお約束するものです。従ってこの保証書によって、お客様の法律上の権利を制限するものではありませんので、保証期間経過後の修理についてご不明の場合は、お買い上げの販売店または当社サービスセンターにお問い合わせください。  
※保証期間経過後の修理や補修用性能部品の保有期間については取扱説明書をご覧ください。  
※This warranty is valid only for Japan.

ご使用の前に

ご使用前の準備

お掃除をする

お手入れ

困ったとき