

保証とアフターサービス

- 1** この商品には保証書がついています。
保証書は販売店にて所定事項を記入してお渡しいたしますので、内容をよくお読みの上大切に保管してください。
- 2** 保証期間はお買い上げの日から1年間です。
保証期間中でも有料になることがありますので、保証書をよくお読みください。

- 3** 保証期間後の修理は・・・
販売店または当社サービスセンターにご相談ください。修理によって機能が維持できる場合は、ご希望により有料修理いたします。ただし、補修用性能部品の最低保有期間は、製造打ち切り後6年です。
- 注) 補修用性能部品とは、その商品の機能を維持するために必要な部品です。

この商品についてのご質問は

株式会社 シー・シー・ピー サービスセンター

TEL.075-692-1001 FAX.075-681-0904

営業日：月曜～金曜（但し、祝日は除きます）お電話受付時間 10：00～17：00

愛情点検

長年ご使用の電気ちりとの点検を！



このような症状はありませんか？

- 電源を入れても、ときどき運転しないことがある。
- コードを動かすと、通電したり、しなかったりする。
- 本体が変形したり、異常に熱い。
- こげくさいにおいがする。
- その他の異常、故障がある。

このような症状のときは、事故防止のため、直ちにご使用を止めていただき、必ず販売店または当社サービスセンターに点検をご相談ください。

株式会社 シー・シー・ピー

OM0/2304

キリトリ線

電気ちりとり スマートワイパープラス 保証書

持込修理

品番	ZN-DP39			様
お名前				
お客様住所	〒			電話番号 () -
お買い上げ日	年	月	日	
保証期間	お買い上げ日より	対象部分		取扱販売店
	1年	本体 消耗部品は除く		
				住所・電話番号
				株式会社 シー・シー・ピー
				〒111-0042 東京都台東区寿3-14-11 蔵前チヨダビル3F

本書はお買い上げの日から左記期間中故障が発生した場合には、本書記載内容で無料修理を行なうことをお約束するものです。
詳細は裏面をご参照ください。

BANDAI NAMCO

取扱説明書

保証書付

電気ちりとり スマートワイパープラス

品番 ZN-DP39

このたびはお買い上げいただきまして、まことにありがとうございます。

- この取扱説明書は「ZN-DP39-XX※」用です。（※“XX”は本体色品番）
- ご使用前にこの取扱説明書をよくお読みになり、正しくお使いください。
- お読みになった後は、いつでも見られるところに大切に保管してください。

◎ご使用前に

安全上のご注意 <small>必ず守ってください</small>	2
使用上のご注意	4
各部のなまえ	5
設置と組み立てかた	6

◎お掃除をする

使いかた	7
収納のしかた	9

◎ゴミを捨てる

紙パック交換のしかた	10
------------	----

◎お手入れ

お手入れ	12
------	----

◎困ったときに

故障かな！？と思ったら	13
仕様	14
消耗品 / 別売部品	15
保証とアフターサービス	巻末
保証書	巻末

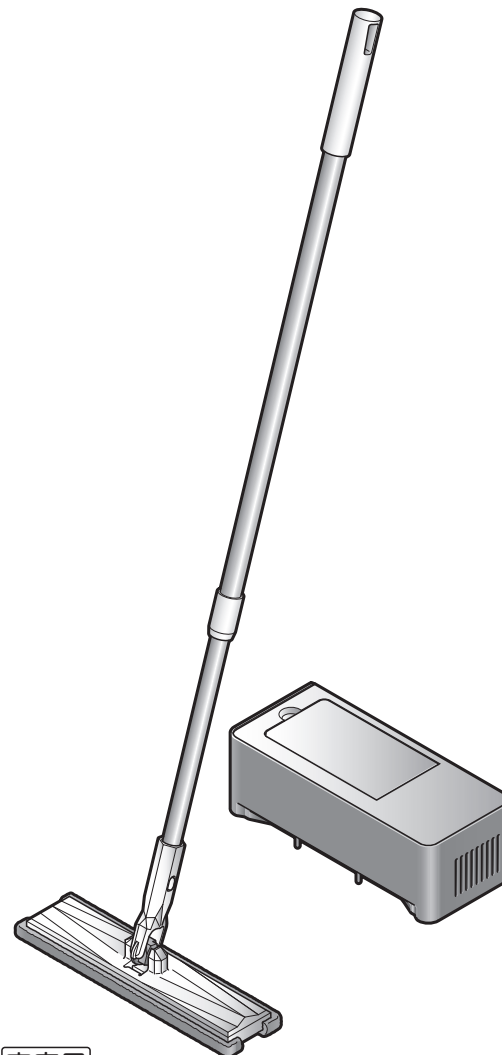

家庭用



この商品を使用できるのは日本国内のみで、外国では電源・電圧が異なりますので使用できません。

This unit cannot be used in foreign countries as designed for Japan only.

ご使用前に、この「安全上のご注意」を必ずお読みください。

◎ここに示した注意事項は、本商品を安全に正しくお使いいただき、あなたやほかの人々への危害や損害を未然に防止するためのものです。必ず守ってください。









誤った使いかたをしたときに生じる危険や損害の程度を表わす図記号です。

 危険	「人が死亡または重傷を負う危険性が切迫して生じることが想定される内容」を表わしています。
 警告	「人が死亡または重傷を負う可能性が想定される内容」を表わしています。
 注意	「傷害を負う可能性や、物的損害の発生が想定される内容」を表わしています。





お守りいただく内容を次の図記号で説明しています。

 してはいけない「禁止」の内容を表わしています。	 必ず実行していただく「強制」の内容を表わしています。
--	--











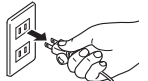

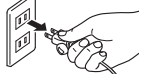

警告

-  **水につけたり、水をかけたりしない。**
風呂場などの水場では絶対に使用しない。
水ぬれ禁止 感電・ショート・火災の原因になります。
-  **子供だけで使用させない**
けがの原因になります。
-  **電源コードが傷んだり、コンセントの差し込みがゆるいときは使用しない**
使用禁止 感電・ショート・発火の原因になります。
-  **定格15A・交流100Vのコンセントを単独で使用する**
単独使用 ほかの機器と併用すると、発熱により故障・火災の原因になります。
-  **改造はしない。また、修理技術者以外の方は、分解したり修理をしない**
分解禁止 火災・感電・けがの原因になります。修理はお買い上げの販売店または当社サービスセンターにご相談ください。(→巻末参照)
-  **お手入れの際は必ず差し込みプラグをコンセントから抜く**
プラグを抜く 感電やけがの原因になります。
-  **本体の吸い込み口や排気口にピンやコイン・針金などの金属異物を入れない**
禁止 感電やけが、火災の原因になります。
-  **異常時（こげくさいなど）は、運転を停止して差し込みプラグを抜く**
プラグを抜く 異常のまま運転を続けると火災や感電の原因になります。運転を停止してお買い上げの販売店または当社サービスセンターにご相談ください。(→巻末参照)
-  **電源コードや差し込みプラグが破損した状態で本体を使用しない**
プラグを抜く 使用中に破損を見付けたときは、ただちに電気ちりとの運転を「O」(切)にし、差し込みプラグをコンセントから抜いてください。電源コードや差し込みプラグの破損については、感電またはけがのおそれがあるため当社サービスセンターにご連絡いただき、修理交換が必要です。(→巻末参照)

警告

-  **禁止**
電源コードを傷つけたり、破損したり、加工したり、無理に曲げたり、引っ張ったり、ねじったりしない
また、重いものをのせたり、はさみ込みたりしない
電源コードが破損し、感電、火災の原因になります。
-  **使用禁止**
引火性のもの（殺虫剤、ヘアスプレー、ガソリン、ベンジン、シンナー）の近くで使用しない
爆発や火災の原因になります。

-  **ぬれた手で、差し込みプラグを抜き差ししない**
ぬれ手禁止 感電・ショートの原因になります。

注意

-  **使用時以外は差し込みプラグをコンセントから抜く**
プラグを抜く 感電・事故の原因になります。

-  **差し込みプラグを抜くときは電源コードを持って引き抜く**
プラグを持って抜く 電源コードが傷み、ショート・発火の原因になります。

-  **火気に近づけない**
火気禁止 本体の変形によるショート・発火の原因になります。

-  **吸い込み口をふさいで長時間運転しない**
禁止 過熱による本体の変形や故障、発火の原因になります。

-  **モーターフィルターは必ず取り付ける**
フィルターを取り付ける モーターなど内部にゴミが入ると、故障や発火の原因になります。
-  **海外では使用しない**
使用禁止 故障、発火の原因になります。
-  **落としたり、強い衝撃を与えない**
禁止 けがや故障の原因になります。
-  **ときどきは電源コンセントやプラグの点検を行なう**
プラグの点検 コンセントにほこりがたまっていて湿気が加わることで電流が流れ、火災の原因になることがあります。差し込みプラグがはずれていたり、破損したりしている場合は特に危険です。
◆おもわぬ事故を防ぐために…
・コンセントのまわりにほこりをためないようときどき掃除をする。
・差し込みプラグがしっかりと差し込まれているか確かめる。
・コンセントや電源コードに異常がないか確かめる。
・差し込みプラグを差し込むとき、コンセントにゆるみがないか確かめる。
・コンセントが発熱し火災の原因になります。
-  **ぬれているモーターフィルターを使用しない**
使用禁止 感電・故障の原因になります。
-  **排気口はふさがらない**
禁止 過熱による本体の変形や故障、発火の原因になります。
-  **高温、湿気の多いところに保管しない**
禁止 絶縁劣化により感電の原因になります。
-  **差し込みプラグを抜き差しするときは、必ず電源スイッチを「O」(切)にしてから抜き差しする**
電源スイッチを切る 感電・故障の原因になります。

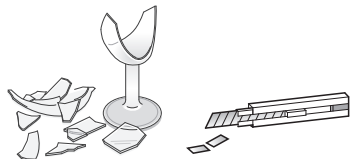
使用上のご注意

故障や事故などを防ぐために、必ずお守りください。

- この電気ちりとりは家庭用です。業務用として使用はしないでください。
- 掃除以外の目的で使用しないでください。
- 本商品はフロアワイパーで集めたゴミを吸い取るために設計された電気ちりとりです。フロアワイパー以外のホウキなどには対応しておりません。
- 本体に重いものをのせしないでください。
- ご使用中にお子様やペットが本体に触れないようにご注意ください。
- ビニールや紙くすなどの吸い込み口をふさぐおそれのある大きなゴミはあらかじめ取り除いてください。
- 電源コードを持って引っ張ったり、釘などにかかけたりしないでください。電源コードが傷む原因になります。
- 電源コードの付け根に無理な力を加えないでください。電源コードが傷む原因になります。
- 長期間ご使用にならないときは必ず差し込みプラグをコンセントから抜いてください。
- 次のものを吸わせしないでください。故障の原因になります。

✕ ガラス、ピン、刃物など鋭利なもの



✕ 水などの液体や湿ったゴミ



✕ 殺虫剤などの薬品類

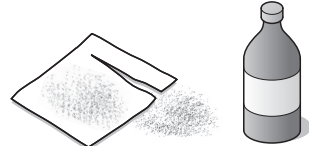

✕ 多量の砂や粉末など



- モーターフィルターは必ず取り付けられた状態で運転してください。モーターなどの内部にゴミが入ると、故障や発火の原因になります。
- モーターフィルターが目詰まりしたまま使用しないでください。目詰まりしたまま使用を続けると、モーター故障の原因になります。フィルターは定期的にお手入れしてください。
- 窓を閉めきった自動車の中など、高温となる場所への放置はしないでください。高温による本体の変形など故障の原因になります。
- 平らな床面に設置してください。商品と床面にすき間があると、吸引力が弱くなります。
- 設置する際は、排気口をふさがないように設置してください。

各部のなまえ

本体正面

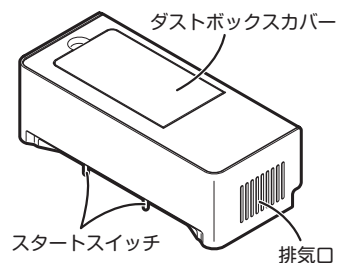

スマートワイパー

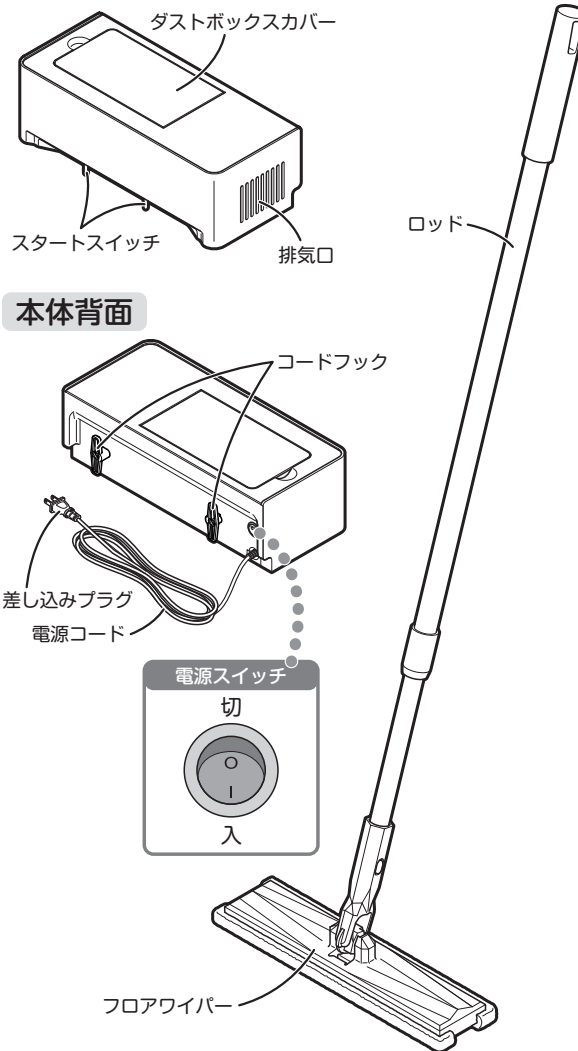

本体背面

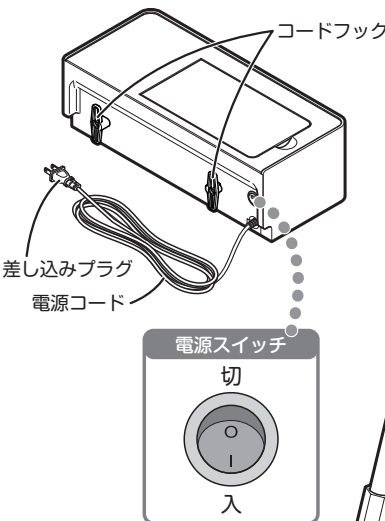

付属品

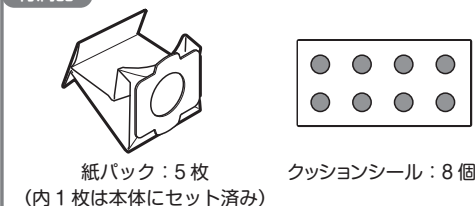

使用可能範囲

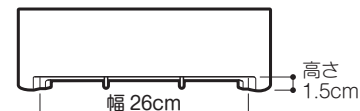

使用可能範囲を超えるサイズのフロアワイパーはご使用になれません。

本体底面

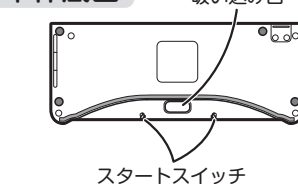

ダストボックス部

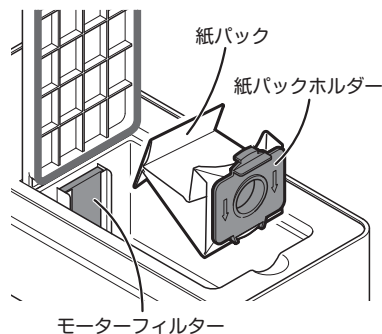

クッションシールの貼りかた

図のようにクッションシールを8ヶ所に貼り付けてください。

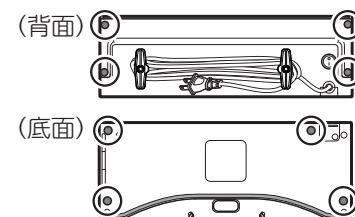

設置と組み立てかた

設置のしかた

フロアワイパーを使用する部屋、廊下などの隅に壁を背にして設置してください。

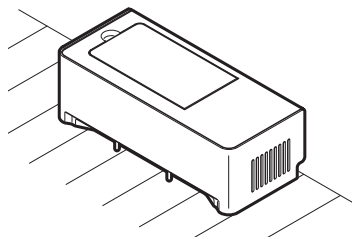

Point 設置の際、排気口と壁の間は3cm以上あけてください。
設置の際、背面が壁に接するようにしてください。
壁と背面のすき間が大きいと使用時に本体が安定しない場合があります。

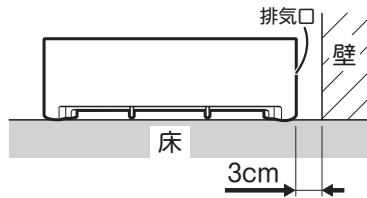

組み立てかた

ロッドの凸部とフロアワイパーの穴の位置を合わせ、ロッドを差し込んでください。

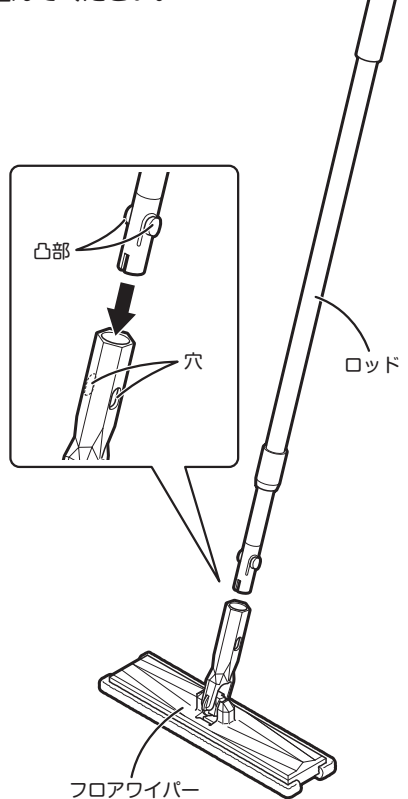

ロッドの長さ調節

- ①ロッドを図の方向に回しロックを解除する
- ②ロッドをスライドして長さを調節する
- ③ロッドを図の方向に回しロックする

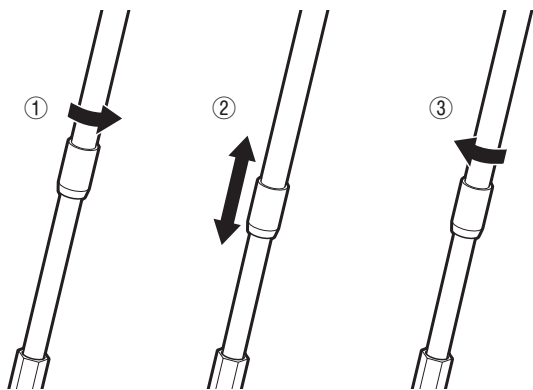

ロッドの外しかた

- ①ロッドの凸部を押しながら
- ②ロッドを引き抜く

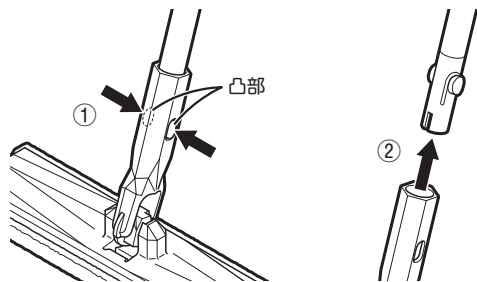

使いかた

- 1 電源スイッチが「O」(切)になっていることを確認して、差し込みプラグをコンセント(交流100V)に確実に差し込む

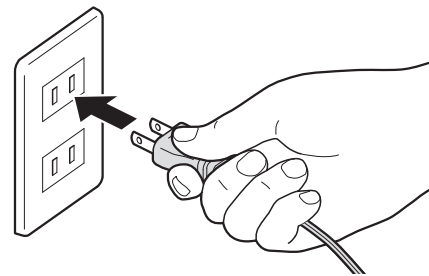

- 2 電源スイッチを「I」(入)にする

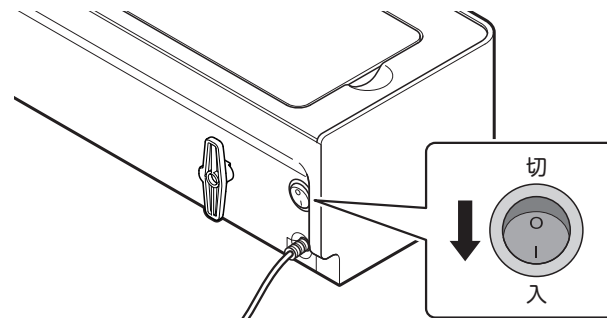

- 3 フロアワイパーで集めたゴミを吸い込み口の中央へ近づける

Point ゴミはスタートスイッチの間の部分に集めるようにしてください。

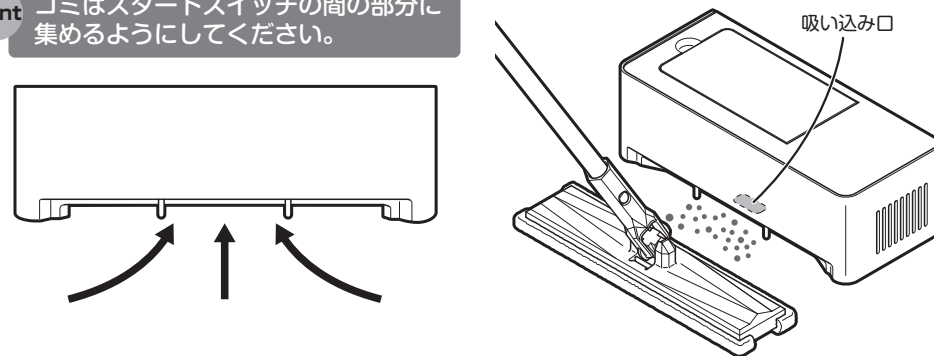

4 そのままフロアワイパーでスタートスイッチを押し込む

吸引を開始します。
※スタートスイッチにまっすぐに押しあてないと動作しません。

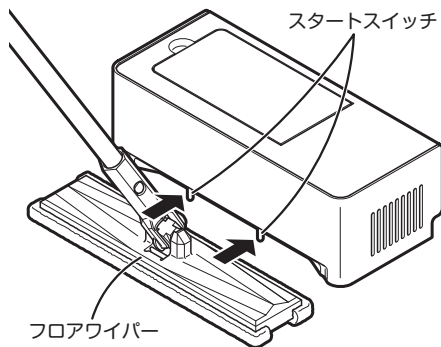

⚠ 注意

スタートスイッチにフロアワイパーを勢いよくあてないでください。本体が浮いてしまい、吸引力が弱くなります。

フロアワイパーが吸い込み口正面にまっすぐになるように押しあててください。また、吸引を開始した後、それ以上スタートスイッチを押し込まないでください。

故障の原因になります。

5 数秒間、スタートスイッチを押し続けた後、フロアワイパーを引き離す

1回でゴミを吸引しきれなかった場合は、何度かくりかえしてください。

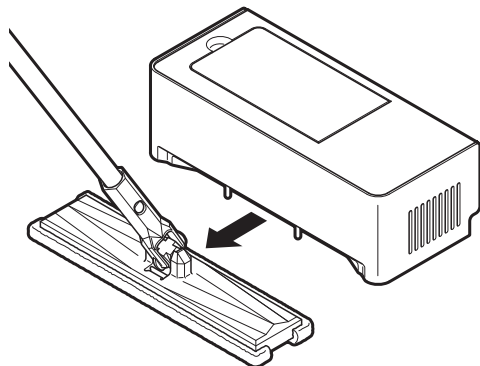

⚠ 注意

スタートスイッチ部にゴミがはさまっていると、スタートスイッチが押し込めず、動作しないことがあります。

6 吸い込みが終わったら電源スイッチを「O」(切)にする

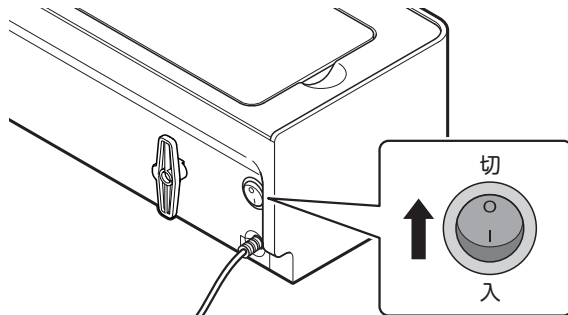

⚠ 警告

- 電源コードの根元に負荷がかかると電源コードが破損し、火災、感電の原因になるおそれがあります。
- 使用中に本体が運転したり止まったりする場合、ただちに使用を中止し、販売店または当社サービスセンターにご相談ください。そのまま使い続けると、火災、感電の原因になるおそれがあります。

電気ちりとり

- 差し込みプラグをコンセントから抜き、電源コードをコードフックに軽く巻きつけます。

⚠ 警告

電源コードを巻きつけたまま電源を入れないでください。

電源コードが発熱し、発火の原因になります。

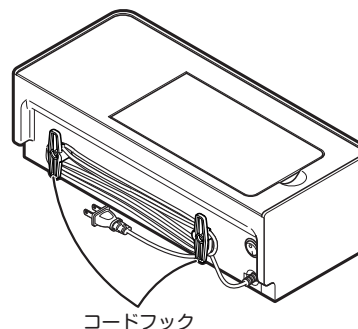

スマートワイパー

- フック等にかけて保管してください。

⚠ 注意

フック等にかけて保管する場合、スマートワイパーを引っ張らない高い場所にかけての保管はしないフロアワイパー・壁を破損する場合があります。

立てかけて保管する場合は転倒に注意する床や家具を傷つけるおそれがあります。

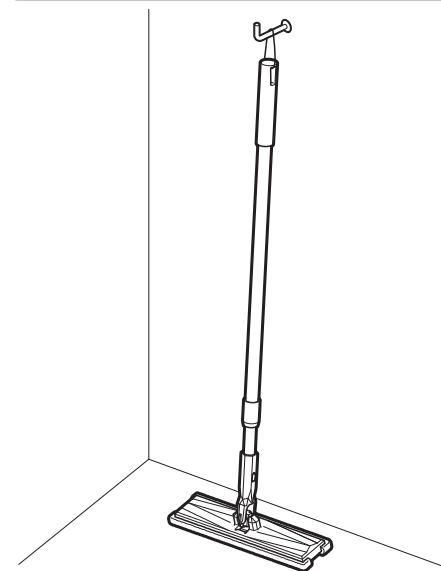

安全装置 (サーモスタット) について

この商品にはモーターの過熱による事故や故障を防止するために、安全装置 (サーモスタット) が搭載されています。この安全装置は、以下のような条件で使用したとき、モーターを自動的に停止させるものです。

- 吸い込み口が大きなゴミなどでふさがれた状態で使用したとき
- 砂や粉末などを大量に吸い取ってモーターフィルターが目詰まりしたとき
- モーターフィルターを長期間お手入れされない状態で使用したとき
- 高温下で長時間使用したとき

もし、安全装置が働いてモーターが回転しなくなったときは、電源スイッチを「O」(切)にして、排気口や吸い込み口をふさいでいる大きなゴミなどを取り除き、モーターフィルターをお手入れ (→12p参照) したうえで1時間程度放置 (冷却) してから再度ご使用ください。

* 万一、通常の使用にて安全装置が頻繁に働いてしまうときは、当社サービスセンターにご相談ください。(→巻末参照)

⚠ 注意

紙パックを交換する前に必ず電源スイッチを「O」(切)にして、差し込みプラグをコンセントから抜いてください。

- お掃除後、紙パックがゴミでいっぱいになったら、紙パックを新しいものと交換してください。紙パックを交換せずに使用し続けると吸引力が低下するだけでなく、モーター故障の原因になります。

1 紙パックを取り出す

- ①ダストボックスカバー横の凹部に指をかけてカバーを開けます。
- ②紙パックホルダーの上部を持って紙パックを引き出します。

- ゴミがこぼれないようにご注意ください。

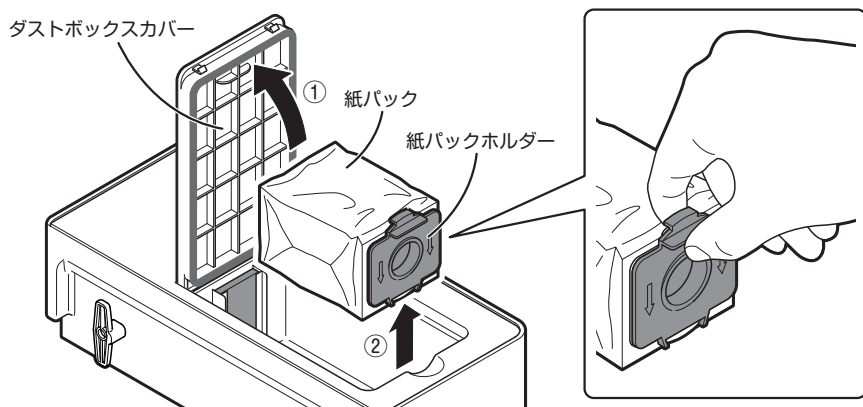

2 紙パックを捨てる

- ①紙パックを紙パックホルダーから取りはずします。
- ②紙パックを捨てます。

- 紙パックホルダーを誤って捨てないようご注意ください。

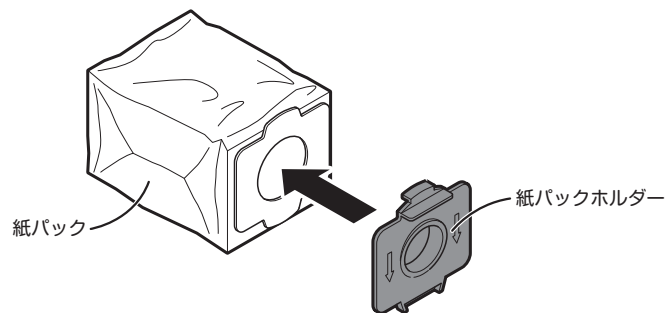

3 新しい紙パックを紙パックホルダーに取り付ける

- ①厚紙の凸部を紙パックホルダーの溝に差し込みます。
- ②もう一方の凸部を紙パックホルダー取っ手の内側に押し込みます。

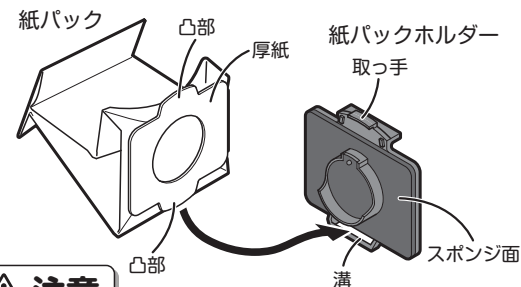

⚠ 注意

紙パックは純正品をご使用ください。純正品以外の紙パックをご使用になると故障の原因になります。

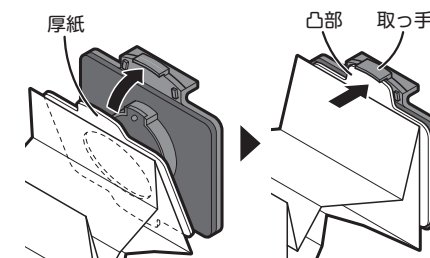

Point 紙パックには上下の区別はありません。

4 本体に紙パックを取り付ける

紙パックホルダーの矢印を下向きにして、本体の溝部に紙パックホルダーをはめ込んでください。

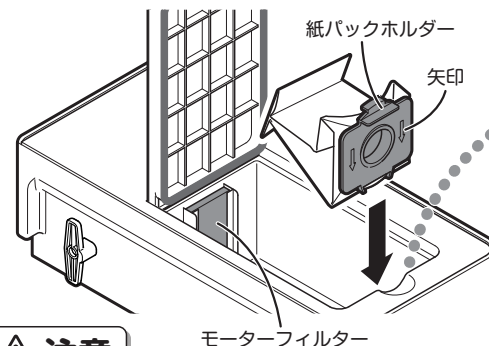

⚠ 注意

モーターフィルターは必ず取り付けてください。モーターフィルターを取り付けずに使用すると故障の原因になります。

上から見た図

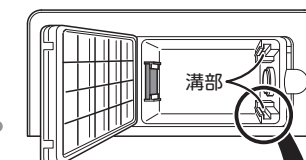

溝部に紙パックホルダーをはめ込んでください。

⚠ 注意

厚紙が溝の内側に確実に収まるようにはめ込んでください。

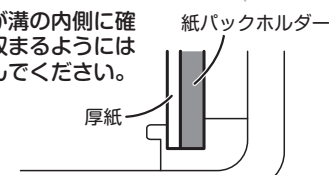

5 ダストボックスカバーを閉じる

本体とダストボックスにすき間が出ないように、しっかりと押し込んでください。すき間があると吸引力が低下します。

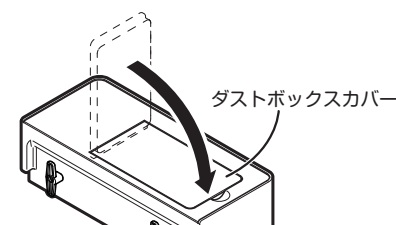

お手入れ

●必ず電源スイッチを「O」(切)にして、差し込みプラグをコンセントから抜いてお手入れしてください。

警告

お手入れの前に、必ず差し込みプラグをコンセントから抜く感電・けがの原因になります。

注意

- シンナー・ベンジン・アルコール・ミガキ粉などは使用しない
変色や故障の原因になります。
- 本体の丸洗いはしない
故障の原因になります。

本体・ロッド・フロアワイパー

水を含ませ固く絞ったやわらかい布で汚れをふき取り、フロアワイパーの裏面のゴミや、スタートスイッチ部にゴミが挟まっている場合は取り除いてください。

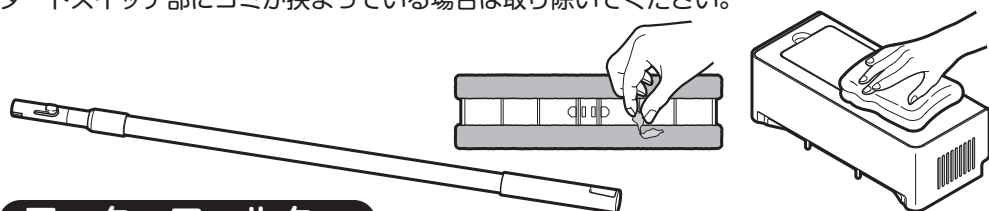

モーターフィルター

モーターフィルターにゴミが付着したままで使用を続けると、吸引力が弱くなり、モーター故障の原因になります。定期的にお手入れしてください。

注意

特に、砂や粉末はモーターフィルターの目詰まりを起こす原因になります。このようなものを吸い込んだときは、すぐにモーターフィルターを水洗いしてください。

1 本体からモーターフィルターを取りはずす

紙パックを取りはずした後、本体からモーターフィルターを引き出します。

2 モーターフィルターに付着しているゴミを取り除く

Point モーターフィルターの汚れがひどいときは水につけて、軽く押し洗いしてください。強くこすると破損することがあります。

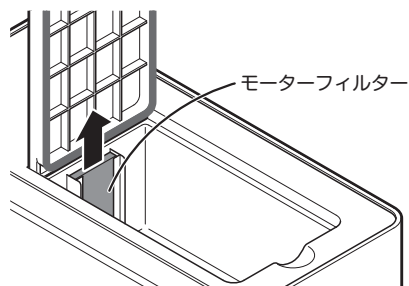

注意

- 水洗いしたモーターフィルターは、完全に乾いてから取り付けてください。
湿った状態で取り付けて使用すると故障の原因になります。
- モーターフィルターは必ず取り付けてください。
モーターフィルターを取り付けずに使用すると故障の原因になります。
- ドライヤーなど温風や直射日光で乾かさない
変形することがあります。

3 本体にモーターフィルターを取り付ける

本体の溝部に確実に押し込んでください。

故障かな!?と思ったら

修理を依頼される前に、次のことをお調べください。

こんなときは

・吸引を開始しない

・吸引力が弱い

・運転音が大きくなった

原因・調べるところ

- ・差し込みプラグがコンセントに差し込まれていない
- ・電源スイッチが入(1)になっていない
- ・スタートスイッチが押されていない
- ・スタートスイッチ部にゴミがはさまっている

- ・紙パックがゴミで一杯になっている
- ・モーターフィルターが汚れている
- ・ダストボックスカバーが完全に閉まっていない
- ・本体と床面にすき間がある
- ・吸い込み口にゴミが詰まっている

- ・モーターフィルターが汚れている
- ・吸い込み口にゴミが詰まっている

直しかた

- ・差し込みプラグを確実に差し込む [7p参照](#)
- ・電源スイッチが入(1)にする [7p参照](#)
- ・フロアワイパーをスタートスイッチにまっすぐ押しあてる [8p参照](#)
- ・はさまっているゴミを取り除く [12p参照](#)

- ・紙パックを交換する [10p参照](#)
- ・モーターフィルターをお手入れする [12p参照](#)
- ・カバーとダストボックスにすき間が出ないように、しっかりとカバーを押し込み閉める [11p参照](#)
- ・本体を平らな床面に設置する [6p参照](#)
- ・詰まっているゴミを取り除く

- ・モーターフィルターをお手入れする [12p参照](#)
- ・詰まっているゴミを取り除く

修理を依頼される場合は「保証とアフターサービス」(巻末)をご覧ください。

仕様

品番	ZN-DP39
電源	AC100V 50/60Hz
消費電力	450W
吸込仕事率	60W
運転音	約80dB
集じん容積	約0.5L
外形寸法	本体 : 幅311×奥行136×高さ 102mm スマートワイパー : 幅260×奥行 70×高さ1100mm(ロッド延長時)
質量	本体 : 1.4kg スマートワイパー : 240g
電源コードの長さ	約1.5m
付属品	紙パック×5枚 (内1枚は本体にセット済み)、クッションシール×8個

※品質向上のため、予告なく仕様変更する場合があります。

消耗品／別売品

お買い上げの販売店または当社サービスセンターでお買い求めください。(→巻末参照)

◎消耗品

モーターフィルター

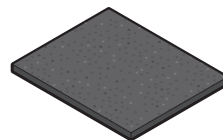

EX-3836-00

◎別売品

紙パック (10枚入り)

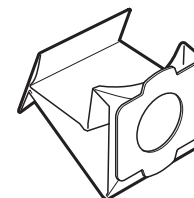

EX-3837-00

クッションシール (8個入り)

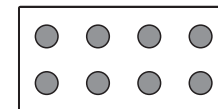

EX-3838-00

紙パックホルダー

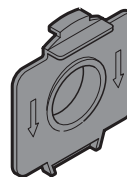

EX-3840-00

スマートワイパー

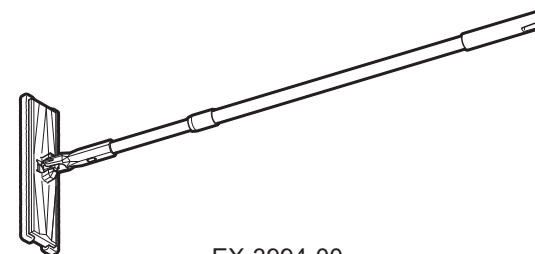

EX-3994-00

キリトリ線

〈無料修理規定〉

- 取扱説明書、本体貼付ラベル等の注意書きに従った使用状態で保証期間内に故障した場合には、無料修理をさせていただきます。
(イ) 無料修理をご依頼になる場合には、お買い上げの販売店に商品と本書をご提示ご持参いただきお申しつけください。
(ロ) お買い上げの販売店に無料修理をご依頼にならない場合には、当社サービスセンターにご連絡ください。
- ご転居の場合の修理ご依頼先等は、お買い上げ販売店または当社サービスセンターにご相談下さい。
- ご購入等で本書に記入の販売店で無料修理をお受けにならない場合には、当社サービスセンターにご連絡ください。
- 保証期間内でも次の場合には原則として有料とさせていただきます。
(イ) 使用上の誤り及び不当な修理や改造による故障及び損傷
(ロ) お買い上げ後の取付場所の移設、輸送、落下などによる故障及び損傷
(ハ) 火災、地震、水害、落雷、その他天災地変、異常電圧、指定外の使用電源(電圧、周波数)などによる故障及び損傷
(ニ) 車両、船舶等に搭載された場合に生ずる故障及び損傷
(ホ) 一般家庭用以外(例えば、業務用としての使用)に使用された場合の故障及び損傷
(ヘ) 付属品や正規品以外の消耗品・部品を使用した場合

- (ト) 本書のご提示がない場合
(チ) 本書にお買い上げ年月日、お客様名、販売店名の記入のない場合、あるいは字句を書き替えられた場合
5. 本書は日本国内においてのみ有効です。
6. 本書は再発行いたしませんので大切に保管して下さい。

修理メモ

※この保証書は、本書に明示した期間、条件のもとにおいて無料修理をお約束するものです。従ってこの保証書によって、お客様の法律上の権利を制限するものではありませんので、保証期間経過後の修理についてご不明の場合は、お買い上げの販売店または当社サービスセンターにお問い合わせください。
※保証期間経過後の修理や補修用性能部品の保有期間については取扱説明書をご覧ください。
※This warranty is valid only for Japan.