

くみたてパズル
はたらくクルマ
しょうぼうしゃ

屋内
専用

対象年齢
3歳以上

！本書の説明・注意事項を守らずに発生した故障や破損は有料修理となります！



ひにちがづけない



みずにくらさない



くちにいれない



おとなといっしょ

注意 (ちゅうい)

保護者の方へ 必ずお読みください。

※ここに示した注意事項は製品を安全にお使いいただき、ご自身や他の人々への危害や損害を未然に防止するためのものです。安全に関する重要な内容ですので、必ず守ってください。

《充電式電池を誤使用すると発熱・破裂・発火・液もれなどの危険があります。下記に注意してください。》

- 充電の方法は、充電器本体の説明を絶対に守ってください。
- ショートさせると大電流が流れ危険です。絶対にさけてください。
- 分解・改造・ハンダ付けしないでください。火災、思わぬ事故、ケガの原因になります。
- 火のちかく、直射日光のあたる場所、高温多湿になる場所、車の中での使用・保管はしないでください。ショート、過熱、発火、火災の原因になります。

●水や火の中にいれたり、加熱しないでください。火災、思わぬ事故、ケガの原因になります。

《電池を誤使用すると発熱・破裂・発火・液もれなどの危険があります。下記に注意してください。》

- ＋（プラスマイナス）を正しく入れてください。
- ショートさせたり、充電、分解、加熱したり、水や火のなかにいれないでください。
- 古い電池と新しい電池、いろいろな種類の電池を混ぜて使用しないでください。ショート、火災の原因になります。
- 万一、電池からもれた液が目にはいったときは、すぐに大量の水で洗い、医師に相談してください。皮膚や服についたときは水で洗ってください。

《思わぬ事故、ケガの原因になります。下記に注意してください。》

- 保護者といっしょに遊んでください。
- 本製品は屋内専用です。屋外では絶対に使用しないでください。紛失、破損するおそれがあります。
- 対象年齢未満の子供がいるところで使用しないでください。また、対象年齢未満の子供に使用させないでください。思わぬ事故、ケガをするおそれがあります。
- 使用前に必ず本体、電動ドライバーに破損しているところがないか確認してください。破損したままで使用すると、さらなる破損、ケガをするおそれがあります。
- 電動ドライバーのビット差し込み部分に指などをいれないでください。思わぬ事故、ケガをするおそれがあります。
- 本体、電動ドライバーの隙間にピンや針金などの異物をいれないでください。
- 本体可動部を無理に動かさないでください。故障・破損・ケガをするおそれがあります。
- ぶつけたり、ふりまわすなどの乱暴な扱いをしないでください。
- 可動部に指や髪の毛や衣服などを巻き込まないように注意してください。
- 小さな部品があります。口の中には絶対に入れないでください。窒息などの危険があります。
- 誤飲などの危険があります。3歳未満のお子様には絶対に与えないでください。

遊ぶときの約束

- 本製品は精密電子回路や多数のパーツを使用しています。分解や改造しないでください。
- 毛足の長いカーペットの上では使用しないでください。可動部にかからず、故障・破損するおそれがあります。
- 使用する場所は、水平で凸凹のない床面を選んでください。
- ストーブの近くなど火気のある温度の高いところには置かないでください。

電池について

- 電池も休み時間が必要です。休み時間を入れると、連続で遊んだときよりも長く遊ぶことができます。
- 電池は一度に全部新しい電池と交換してください。古い電池と新しい電池を混ぜて使うと液もれの原因となります。
- 「時間を置いて動かすと少し動くが、すぐ止まってしまう。」これは電池を休ませることにより、一時的に電池が回復するためです。全部新しい電池に交換してください。

仕様

電動ドライバー

- 使用電池：単3形電池×2本（別売）
- 連続使用時間：約10時間（新品アルカリ乾電池使用時）

※単3形充電式電池、マンガン乾電池も使用できます。
※使用時間はあくまで目安です。電池メーカー、使用状況などによって異なります。

セット内容

※実際の商品とイラストは多少異なります。

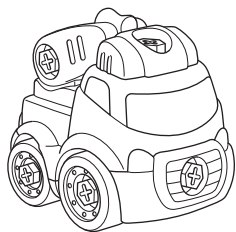

しょうぼうしゃ：1台



電動ドライバー：1台

※プラスビット取り付けずみ

しょうぼうしゃはころがし遊びができます。

マイナスビット：1個

レンチビット：1個

スペアボルト：2個



取扱説明書（本書）：1冊

電動ドライバーに電池をセットする

① 電動ドライバー底面の電池カバーのネジを、プラスドライバー（またはマイナスドライバー）でゆるめて電池カバーをはずします。

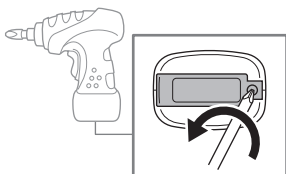

② 単3形電池2本を、+（プラス マイナス）がイラストと同じになるように正しくセットします。

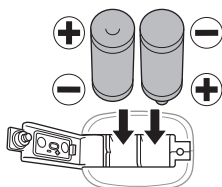

③ 電池カバーを取り付け、プラスドライバー（またはマイナスドライバー）でネジを留めます。

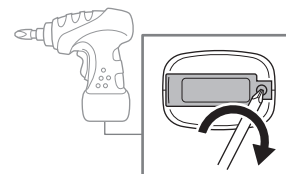

※電動ドライバーが動きにくくなったら、すべて新しい電池に交換してください。

電動ドライバーの使い方

ドライバービットを交換する

ドライバービットは根元から引き抜いて取り外します。取り付けるときは根元までパチンと音が鳴るまで押しこんでください。

※梱包時はプラスビットが取り付けられています。

※プラスビット、マイナスビット、レンチビットのどれを使っても、ボルトをゆるめる／しめることができます。

① ビット差し込み部分に指などをいれないでください。

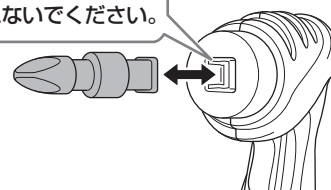

トリガー上部：ゆるめる

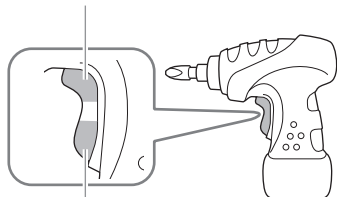

トリガー下部：しめる

ボルトをゆるめる

トリガー上部を押ししてボルトをゆるめます。

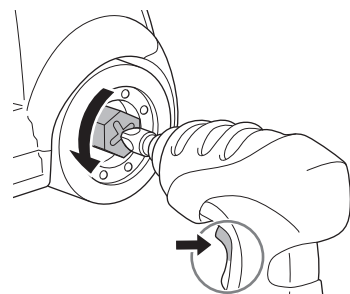

ボルトをしめる

トリガー下部を押ししてボルトをしめます。

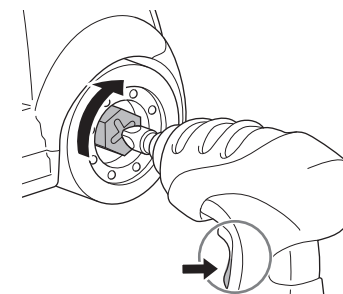

ぶんかいしてみよう！くみたててみよう！

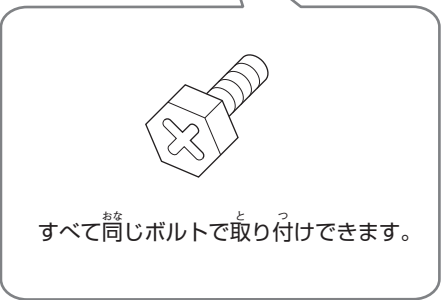
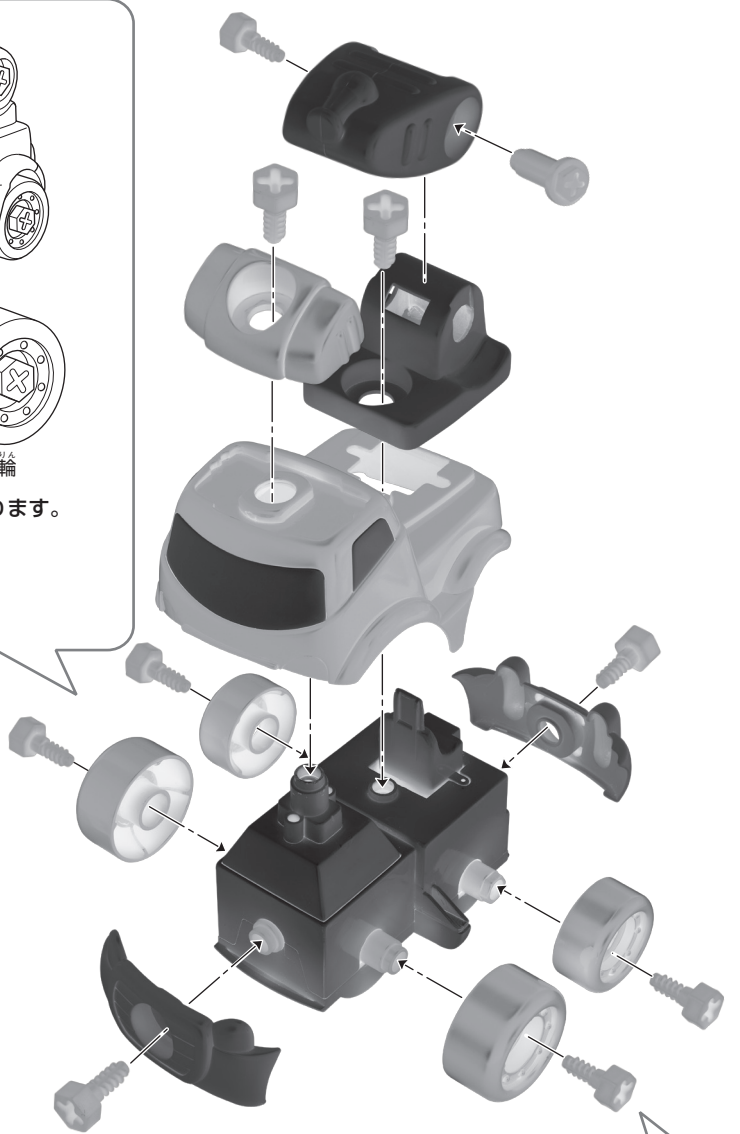

組み立てに関する注意 ※本書の説明・注意事項をかならず守ってください。

❗ ボルトは締めすぎないようにしてください。締めすぎるとパーツ破損の原因となります。

❗ 組み立てるときは、パーツやボルトに手や指をはさまないように注意してください。

遊ぶときは

しょうぼうしゃをころがすとはしごが上下に動きます。

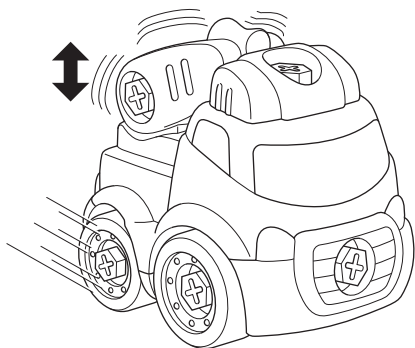

※遊ぶときは水平で凸凹のない床面を選んでください。

※毛足の長いカーペットの上では使用しないでください。
可動部にからまり、故障・破損するおそれがあります。

保管に関する注意

⊖ 火の近く、直射日光のあたる場所、高温多湿になる場所、車の中では保管しないでください。変形、ショート、過熱、発火、火災の原因になります。

⊖ 長期保管の際は、電動ドライバーの電池をかならずはずしてください。

故障かなと思う前に

状態	原因	直し方	参照ページ
電動ドライバーが動かない。	電池が正しく入っていない。	電池を正しく入れ直してください。	2ページ
	電池が消耗している。	すべて新しい電池と交換してください。	2ページ
本体が動かない。	タイヤに髪の毛やほこりなどの異物がからまっている。	異物を取りのぞいてください。	-

アフターサービスについて

ご購入いただいた製品に初期の不具合がありましたら、【株式会社シー・シー・ピー サービスセンター】にご相談ください。
※修理をサービスセンターにお申し込みいただいてからお客様に発送するまで、通常 10～14 日ほどかかります。年末年始・ゴールデンウィークなど、時期によっては混み合いさらに日数がかかることがあります。あらかじめご了承ください。

修理について

修理を依頼されるときは、もう一度取扱説明書の「故障かなと思う前に」をよくご確認ください。それでも異常があるときは、【株式会社シー・シー・ピー サービスセンター】にご相談ください。修理により製品の機能が維持できるときには、お客様のご要望により有料にて修理を承ります。

- 修理品発送の前に、電動ドライバーの電池が消耗していないかかならずお調べください。
- 修理品の発送時には、電動ドライバーの電池をかならずはずしてください。

株式会社シー・シー・ピー サービスセンター

〒135-0064 東京都江東区青海 3-2-17 ワールド流通センター A 棟 ユニエックス倉庫内 TEL : 03-3527-8866

電話受付時間：月～金曜日（祝祭日は除く）9:30～12:00 / 13:00～17:00

※電話番号をよくお確かめのうえ、お間違いのないようご注意ください。

株式会社シー・シー・ピー

〒111-0043 東京都台東区駒形 2-5-4 <http://www.ccp-jp.com>

INS-11931-CCP
2011.12

保護者のかたへのお願い。

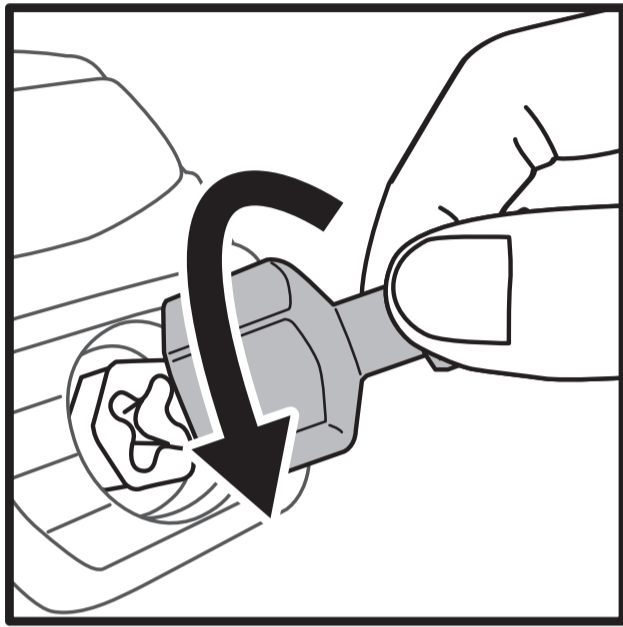

お買い上げ直後の商品は、輸送
対応として、ボルトを少々強め
にしめてあり、中には電動ドライ
バーでゆるめることができない
ボルトがあります。
そのときは、付属のレンチビット
をイラストのように手で廻し、
ボルトをゆるめてください。

レンチビット

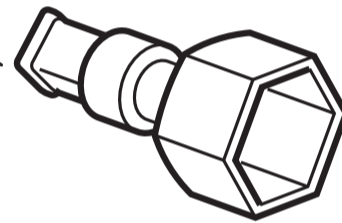

※タイヤのボルトをゆるめるときは、タイヤを手で押さえて、
タイヤが空回りしないようにしてください。

電動ドライバーの使い方

ドライバービットを交換する

ドライバービットは根元から引き抜いて取り外します。取り
付けるときは根元までパチンと音が鳴るまで押しこんでくだ
さい。

※梱包時はプラスビットが取り付けられています。

※プラスビット、マイナスビット、レンチビットのどれを使っても、
ボルトをゆるめる／しめることができます。

① ビット差し込み部分に
指などをいれないでください。

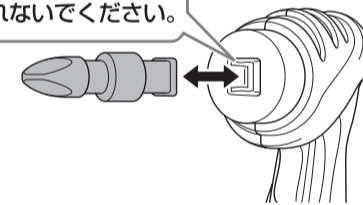

トリガー上部：ゆるめる

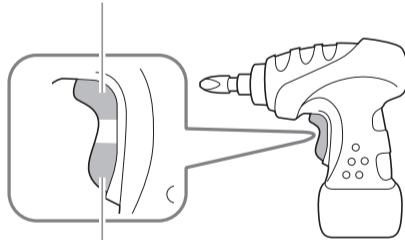

トリガー下部：しめる

ボルトをゆるめる

トリガー上部を押してボルトをゆる
めます。

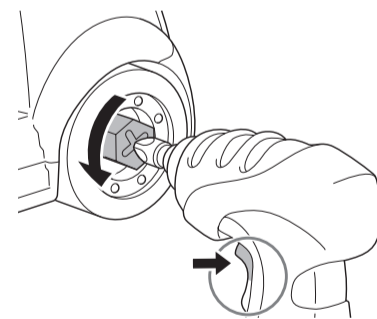

ボルトをしめる

トリガー下部を押してボルトをしめ
ます。

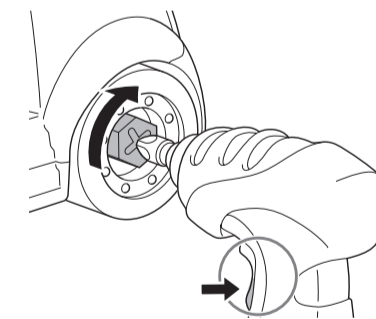

くみたてパズル はたらくクルマ キャリアカー

屋内
専用

対象年齢
3歳以上

！本書の説明・注意事項を守らずに発生した故障や破損は有料修理となります！



ひにちがづけない



みずにぬらさない



くちにいれない



おとなといっしょ

注意 (ちゅうい)

保護者の方へ 必ずお読みください。

※ここに示した注意事項は製品を安全にお使いいただき、ご自身や他の人々への危害や損害を未然に防止するためのものです。安全に関する重要な内容ですので、必ず守ってください。

《充電式電池を誤使用すると発熱・破裂・発火・液もれなどの危険があります。下記に注意してください。》

- 充電の方法は、充電器本体の説明を絶対に守ってください。
- ショートさせると大電流が流れ危険です。絶対にさけてください。
- 分解・改造・ハンダ付けしないでください。火災、思わぬ事故、ケガの原因になります。
- 火のちかく、直射日光のあたる場所、高温多湿になる場所、車の中での使用・保管はしないでください。ショート、過熱、発火、火災の原因になります。

●水や火の中にいれたり、加熱しないでください。火災、思わぬ事故、ケガの原因になります。

《電池を誤使用すると発熱・破裂・発火・液もれなどの危険があります。下記に注意してください。》

- ＋（プラスマイナス）を正しく入れてください。
- ショートさせたり、充電、分解、加熱したり、水や火のなかにいれないでください。
- 古い電池と新しい電池、いろいろな種類の電池を混ぜて使用しないでください。ショート、火災の原因になります。
- 万一、電池からもれた液が目にはいったときは、すぐに大量の水で洗い、医師に相談してください。皮膚や服についたときは水で洗ってください。

《思わぬ事故、ケガの原因になります。下記に注意してください。》

- 保護者といっしょに遊んでください。
- 本製品は屋内専用です。屋外では絶対に使用しないでください。紛失、破損するおそれがあります。
- 対象年齢未満の子供がいるところで使用しないでください。また、対象年齢未満の子供に使用させないでください。思わぬ事故、ケガをするおそれがあります。
- 使用前に必ず本体、電動ドライバーに破損しているところがないか確認してください。破損したままで使用すると、さらなる破損、ケガをするおそれがあります。
- 電動ドライバーのビット差し込み部分に指などをいれないでください。思わぬ事故、ケガをするおそれがあります。
- 本体、電動ドライバーの隙間にピンや針金などの異物をいれないでください。
- 本体可動部を無理に動かさないでください。故障・破損・ケガをするおそれがあります。
- ぶつかけたり、ふりまわすなどの乱暴な扱いをしないでください。
- 可動部に指や髪の毛や衣服などを巻き込まないように注意してください。
- 小さな部品があります。口の中には絶対に入れないでください。窒息などの危険があります。
- 誤飲などの危険があります。3歳未満のお子様には絶対に与えないでください。

遊ぶときの約束

- 本製品は精密電子回路や多数のパーツを使用しています。分解や改造しないでください。
- 毛足の長いカーペットの上では使用しないでください。可動部にかからず、故障・破損するおそれがあります。
- 使用する場所は、水平で凸凹のない床面を選んでください。
- ストーブの近くなど火気のある温度の高いところには置かないでください。

電池について

- 電池も休み時間が必要です。休み時間を入れると、連続で遊んだときよりも長く遊ぶことができます。
- 電池は一度に全部新しい電池と交換してください。古い電池と新しい電池を混ぜて使うと液もれの原因となります。
- 「時間を置いて動かすと少し動くが、すぐ止まってしまう。」これは電池を休ませることにより、一時的に電池が回復するためです。全部新しい電池に交換してください。

仕様

電動ドライバー

- 使用電池：単3形電池×2本（別売）
- 連続使用時間：約10時間（新品アルカリ乾電池使用時）

※単3形充電式電池、マンガン乾電池も使用できます。
※使用時間はあくまで目安です。電池メーカー、使用状況などによって異なります。

セット内容

※実際の商品とイラストは多少異なります。

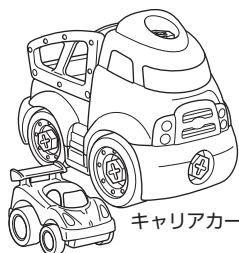

キャリアカー：1台

ミニカー：1台



電動ドライバー：1台

※プラスビット取り付け済み



マイナスビット：1個



レンチビット：1個



スペアボルト：2個



取扱説明書（本書）：1冊

キャリアカーとミニカーはころがし遊びができます。
キャリアカーの荷台にミニカーをのせることができます。

電動ドライバーに電池をセットする

① 電動ドライバー底面の電池カバーのネジを、プラスドライバー（またはマイナスドライバー）でゆるめて電池カバーをはずします。

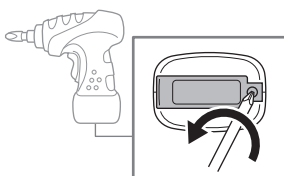

② 単3形電池2本を、+（プラス マイナス）がイラストと同じになるように正しくセットします。

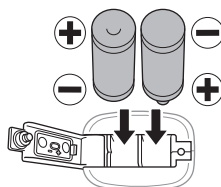

③ 電池カバーを取り付け、プラスドライバー（またはマイナスドライバー）でネジを留めます。

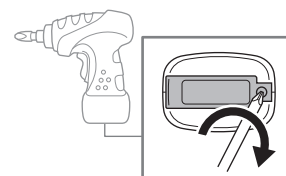

※電動ドライバーが動きにくくなったら、すべて新しい電池に交換してください。

電動ドライバーの使い方

ドライバービットを交換する

ドライバービットは根元から引き抜いて取り外します。取り付けるときは根元までパチンと音が鳴るまで押しこんでください。

※梱包時はプラスビットが取り付けられています。

※プラスビット、マイナスビット、レンチビットのどれを使っても、ボルトをゆるめる／しめることができます。

① ビット差し込み部分に指などをいれないでください。

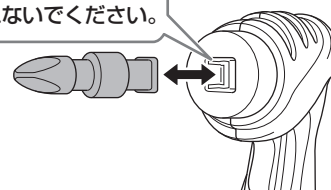

トリガー上部：ゆるめる

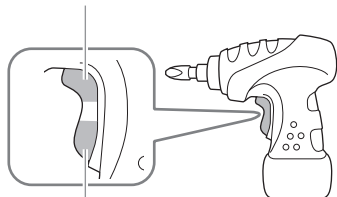

トリガー下部：しめる

ボルトをゆるめる

トリガー上部を押ししてボルトをゆるめます。

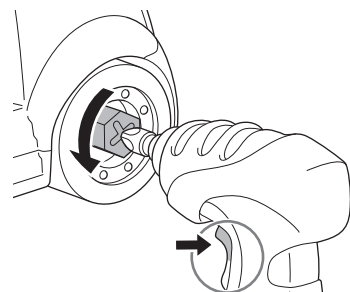

ボルトをしめる

トリガー下部を押ししてボルトをしめます。

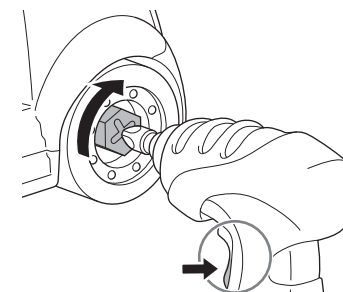

ぶんかいしてみよう！くみたててみよう！

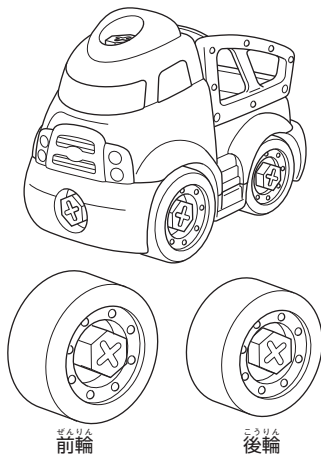

ぜんりん
前輪

こうりん
後輪

ぜんりん こうりん おお こと
前輪と後輪の大きさが異なります。

ぜんりん おお
前輪：大きい

こうりん ちい
後輪：小さい

※逆には取り付けできません。

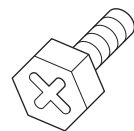
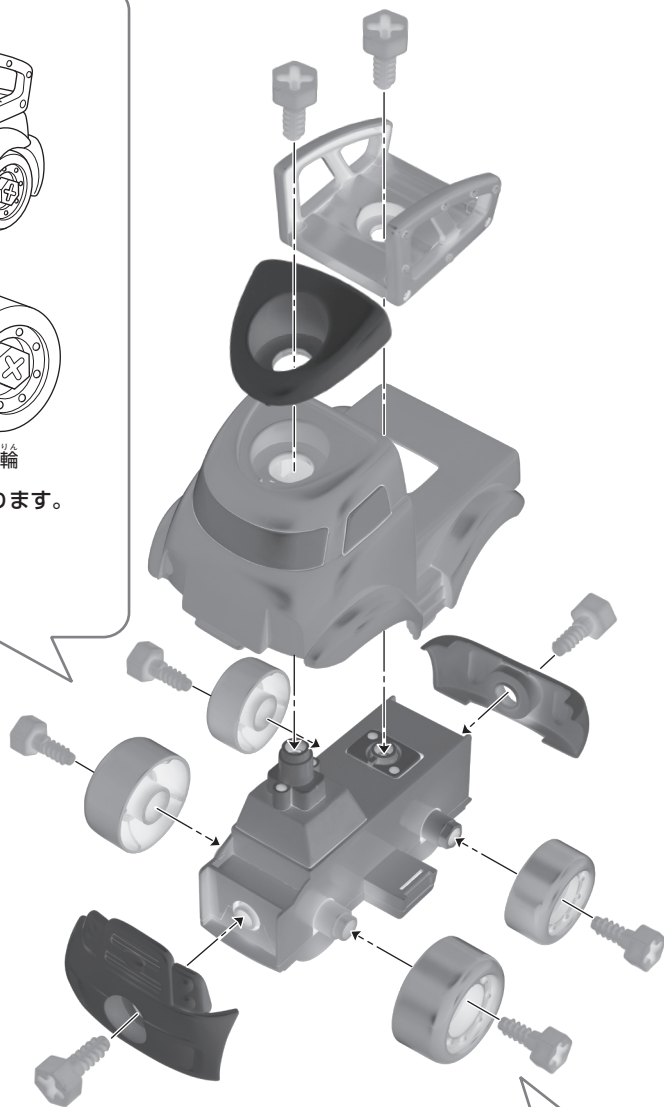

すべて同じボルトで取り付けできます。



組み立てに関する注意

※本書の説明・注意事項をかならず守ってください。

- ❗ ボルトは締めすぎないようにしてください。締めすぎるとパーツ破損の原因となります。
- ❗ 組み立てるときは、パーツやボルトに手や指をはさまないように注意してください。

遊ぶときは

キャリアカーをころがすと荷台が上下に動きます。

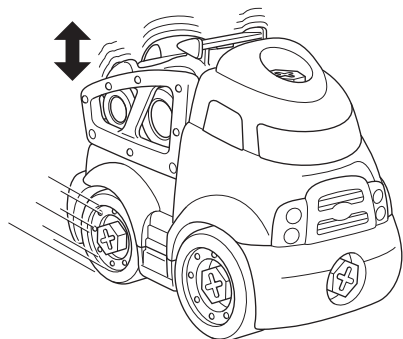

※遊ぶときは水平で凸凹のない床面を選んでください。

※毛足の長いカーペットの上では使用しないでください。
可動部にからまり、故障・破損するおそれがあります。

保管に関する注意

⊖ 火の近く、直射日光のあたる場所、高温多湿になる場所、車の中では保管しないでください。変形、ショート、過熱、発火、火災の原因になります。

⊖ 長期保管の際は、電動ドライバーの電池をかならずはずしてください。

故障かなと思う前に

状態	原因	直し方	参照ページ
電動ドライバーが動かない。	電池が正しく入っていない。	電池を正しく入れ直してください。	2ページ
	電池が消耗している。	すべて新しい電池と交換してください。	2ページ
本体が動かない。	タイヤに髪の毛やほこりなどの異物がからまっている。	異物を取りのぞいてください。	-

アフターサービスについて

ご購入いただいた製品に初期の不具合がありましたら、【株式会社シー・シー・ピー サービスセンター】にご相談ください。
※修理をサービスセンターにお申し込みいただいてからお客様に発送するまで、通常 10～14 日ほどかかります。年末年始・ゴールデンウィークなど、時期によっては組み合わせさらに日数がかかることがあります。あらかじめご了承ください。

修理について

修理を依頼されるときは、もう一度取扱説明書の「故障かなと思う前に」をよくご確認ください。それでも異常があるときは、【株式会社シー・シー・ピー サービスセンター】にご相談ください。修理により製品の機能が維持できる場合には、お客様のご要望により有料にて修理を承ります。

- 修理品発送の前に、電動ドライバーの電池が消耗していないかかならずお調べください。
- 修理品の発送時には、電動ドライバーの電池をかならずはずしてください。

株式会社シー・シー・ピー サービスセンター

〒135-0064 東京都江東区青海 3-2-17 ワールド流通センター A 棟 ユニエックス倉庫内 TEL : 03-3527-8866

電話受付時間：月～金曜日（祝祭日は除く）9:30～12:00 / 13:00～17:00

※電話番号をよくお確かめのうえ、お間違いのないようご注意ください。



株式会社シー・シー・ピー

〒111-0043 東京都台東区駒形 2-5-4 <http://www.ccp-jp.com>

INS-11933-CCP
2011.12

保護者のかたへのお願い。

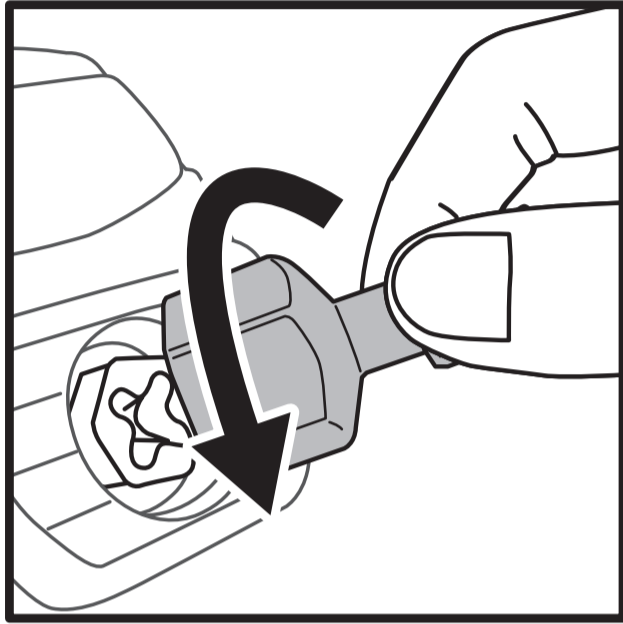

お買い上げ直後の商品は、輸送
対応として、ボルトを少々強め
にしめてあり、中には電動ドライ
バーでゆるめることができない
ボルトがあります。
そのときは、付属のレンチビット
をイラストのように手で廻し、
ボルトをゆるめてください。

レンチビット

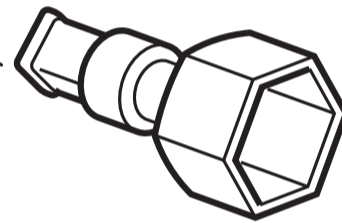

※タイヤのボルトをゆるめるときは、タイヤを手で押さえて、
タイヤが空回りしないようにしてください。

電動ドライバーの使い方

ドライバービットを交換する

ドライバービットは根元から引き抜いて取り外します。取り
付けるときは根元までパチンと音が鳴るまで押しこんでくだ
さい。

※梱包時はプラスビットが取り付けられています。

※プラスビット、マイナスビット、レンチビットのどれを使っても、
ボルトをゆるめる／しめることができます。

① ビット差し込み部分に
指などをいれないでください。

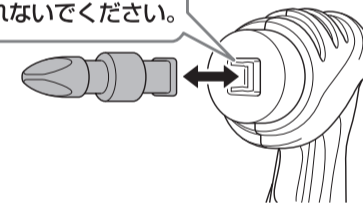

トリガー上部：ゆるめる

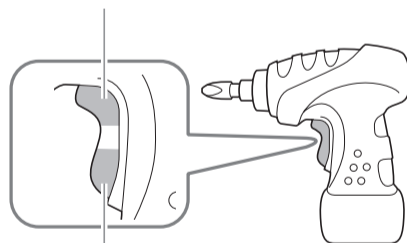

トリガー下部：しめる

ボルトをゆるめる

トリガー上部を押してボルトをゆる
めます。

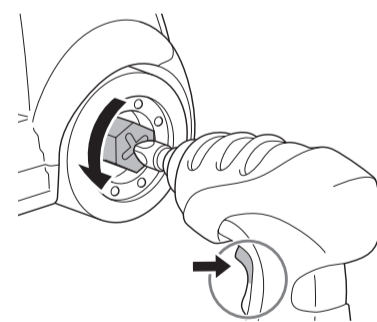

ボルトをしめる

トリガー下部を押してボルトをしめ
ます。

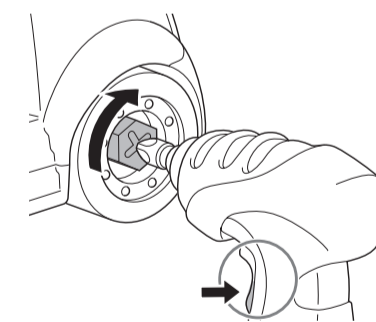

くみたてパズル はたらくクルマ タンクローリー

屋内
専用

対象年齢
3歳以上

！本書の説明・注意事項を守らずに発生した故障や破損は有料修理となります！



ひにちがづけない



みずにぬらさない



くちにいれない



おとなといっしょ

注意 (ちゅうい)

保護者の方へ 必ずお読みください。

※ここに示した注意事項は製品を安全にお使いいただき、ご自身や他の人々への危害や損害を未然に防止するためのものです。安全に関する重要な内容ですので、必ず守ってください。

《充電式電池を誤使用すると発熱・破裂・発火・液もれなどの危険があります。下記に注意してください。》

- 充電の方法は、充電器本体の説明を絶対に守ってください。
- ショートさせると大電流が流れ危険です。絶対にさけてください。
- 分解・改造・ハンダ付けしないでください。火災、思わぬ事故、ケガの原因になります。
- 火のちかく、直射日光のあたる場所、高温多湿になる場所、車の中での使用・保管はしないでください。ショート、過熱、発火、火災の原因になります。

●水や火の中にいれたり、加熱しないでください。火災、思わぬ事故、ケガの原因になります。

《電池を誤使用すると発熱・破裂・発火・液もれなどの危険があります。下記に注意してください。》

- ＋（プラスマイナス）を正しく入れてください。
- ショートさせたり、充電、分解、加熱したり、水や火のなかにいれないでください。
- 古い電池と新しい電池、いろいろな種類の電池を混ぜて使用しないでください。ショート、火災の原因になります。
- 万一、電池からもれた液が目にはいったときは、すぐに大量の水で洗い、医師に相談してください。皮膚や服についたときは水で洗ってください。

《思わぬ事故、ケガの原因になります。下記に注意してください。》

- 保護者といっしょに遊んでください。
- 本製品は屋内専用です。屋外では絶対に使用しないでください。紛失、破損するおそれがあります。
- 対象年齢未満の子供がいるところで使用しないでください。また、対象年齢未満の子供に使用させないでください。思わぬ事故、ケガをするおそれがあります。
- 使用前に必ず本体、電動ドライバーに破損しているところがないか確認してください。破損したままで使用すると、さらなる破損、ケガをするおそれがあります。
- 電動ドライバーのビット差し込み部分に指などをいれないでください。思わぬ事故、ケガをするおそれがあります。
- 本体、電動ドライバーの隙間にピンや針金などの異物をいれないでください。
- 本体可動部を無理に動かさないでください。故障・破損・ケガをするおそれがあります。
- ぶつけたり、ふりまわすなどの乱暴な扱いをしないでください。
- 可動部に指や髪の毛や衣服などを巻き込まないように注意してください。
- 小さな部品があります。口の中には絶対に入れないでください。窒息などの危険があります。
- 誤飲などの危険があります。3歳未満のお子様には絶対に与えないでください。

遊ぶときの約束

- 本製品は精密電子回路や多数のパーツを使用しています。分解や改造しないでください。
- 毛足の長いカーペットの上では使用しないでください。可動部にかからず、故障・破損するおそれがあります。
- 使用する場所は、水平で凸凹のない床面を選んでください。
- ストーブの近くなど火気のある温度の高いところには置かないでください。

電池について

- 電池も休み時間が必要です。休み時間を入れると、連続で遊んだときよりも長く遊ぶことができます。
- 電池は一度に全部新しい電池と交換してください。古い電池と新しい電池を混ぜて使うと液もれの原因となります。
- 「時間を置いて動かすと少し動くが、すぐ止まってしまう。」これは電池を休ませることにより、一時的に電池が回復するためです。全部新しい電池に交換してください。

仕様

電動ドライバー

- 使用電池：単3形電池×2本（別売）
- 連続使用時間：約10時間（新品アルカリ乾電池使用時）

※単3形充電式電池、マンガン乾電池も使用できます。
※使用時間はあくまで目安です。電池メーカー、使用状況などによって異なります。

セット内容

※実際の商品とイラストは多少異なります。

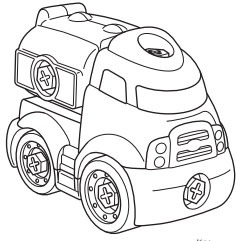

タンクローリー：1台



電動ドライバー：1台
※プラスビット取り付け済み

マイナスビット：1個

レンチビット：1個

スペアボルト：2個



取扱説明書（本書）：1冊

タンクローリーはころがし遊びができます。

電動ドライバーに電池をセットする

① 電動ドライバー底面の電池カバーのネジを、プラスドライバー（またはマイナスドライバー）でゆるめて電池カバーをはずします。

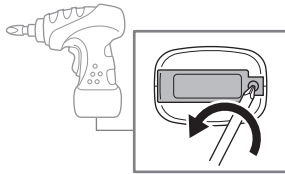

② 単3形電池2本を、+（プラス マイナス）がイラストと同じになるように正しくセットします。

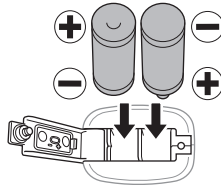

③ 電池カバーを取り付け、プラスドライバー（またはマイナスドライバー）でネジを留めます。

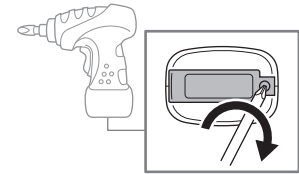

※電動ドライバーが動きにくくなったら、すべて新しい電池に交換してください。

電動ドライバーの使い方

ドライバービットを交換する

ドライバービットは根元から引き抜いて取り外します。取り付けるときは根元までパチンと音が鳴るまで押しこんでください。

※梱包時はプラスビットが取り付けられています。

※プラスビット、マイナスビット、レンチビットのどれを使っても、ボルトをゆるめる／しめることができます。

① ビット差し込み部分に指などをいれないでください。

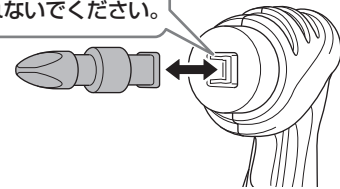

トリガー上部：ゆるめる

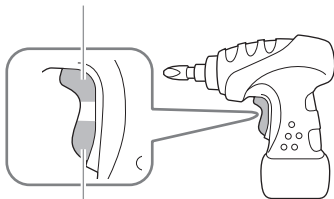

トリガー下部：しめる

ボルトをゆるめる

トリガー上部を押ししてボルトをゆるめます。

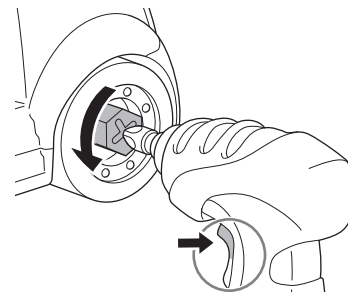

ボルトをしめる

トリガー下部を押ししてボルトをしめます。

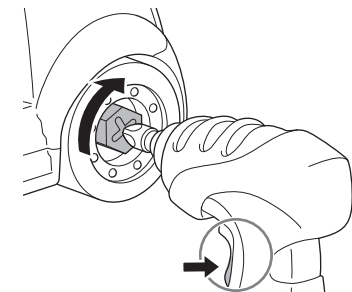

ぶんかいしてみよう！くみたててみよう！

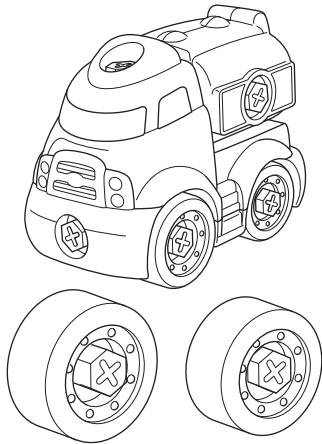

ぜんりん
前輪

こうりん
後輪

ぜんりん こうりん おお こと
前輪と後輪の大きさが異なります。

ぜんりん おお
前輪：大きい

こうりん ちい
後輪：小さい

※逆には取り付けできません。

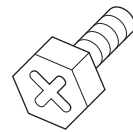
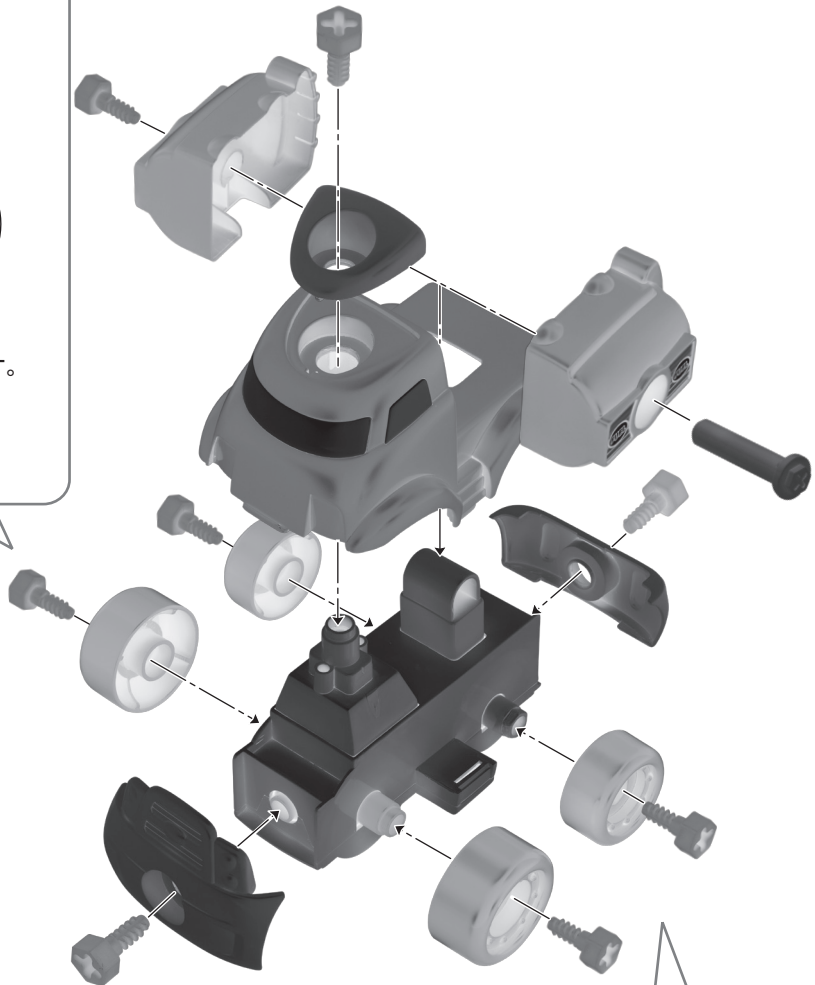

すべて同じボルトで取り付けできます。



組み立てに関する注意

※本書の説明・注意事項をかならず守ってください。

- ❗ ボルトは締めすぎないようにしてください。締めすぎるとパーツ破損の原因となります。
- ❗ 組み立てるときは、パーツやボルトに手や指をはさまないよう注意してください。

遊ぶときは

タンクローリーをころがすとタンクが上下に動きます。

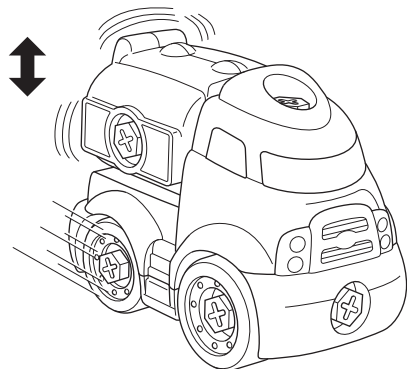

※遊ぶときは水平で凹凸のない床面を選んでください。

※毛足の長いカーペットの上では使用しないでください。
可動部にからまり、故障・破損するおそれがあります。

！ 保管に関する注意

⊗ 火の近く、直射日光のあたる場所、高温多湿になる場所、車の中では保管しないでください。変形、ショート、過熱、発火、火災の原因になります。

⊗ 長期保管の際は、電動ドライバーの電池をかならずはずしてください。

故障かなと思う前に

状態	原因	直し方	参照ページ
電動ドライバーが動かない。	電池が正しく入っていない。	電池を正しく入れ直してください。	2ページ
	電池が消耗している。	すべて新しい電池と交換してください。	2ページ
本体が動かない。	タイヤに髪の毛やほこりなどの異物がからまっている。	異物を取りのぞいてください。	—

アフターサービスについて

ご購入いただいた製品に初期の不具合がありましたら、【株式会社シー・シー・ピー サービスセンター】にご相談ください。
※修理をサービスセンターにお申し込みいただいてからお客様に発送するまで、通常 10～14 日ほどかかります。年末年始・ゴールデンウィークなど、時期によっては組み合わせさらに日数がかかることがあります。あらかじめご了承ください。

修理について

修理を依頼されるときは、もう一度取扱説明書の「故障かなと思う前に」をよくご確認ください。それでも異常があるときは、【株式会社シー・シー・ピー サービスセンター】にご相談ください。修理により製品の機能が維持できるときには、お客様のご要望により有料にて修理を承ります。

- 修理品発送の前に、電動ドライバーの電池が消耗していないかかならずお調べください。
- 修理品の発送時には、電動ドライバーの電池をかならずはずしてください。

株式会社シー・シー・ピー サービスセンター

〒135-0064 東京都江東区青海 3-2-17 ワールド流通センター A 棟 ユニエックス倉庫内 TEL : 03-3527-8866

電話受付時間：月～金曜日（祝祭日は除く）9:30～12:00 / 13:00～17:00

※電話番号をよくお確かめのうえ、お間違いのないようご注意ください。



〒111-0043 東京都台東区駒形 2-5-4 <http://www.ccp-jp.com>

INS-11934-CCP
2011.12

保護者のかたへのお願い。

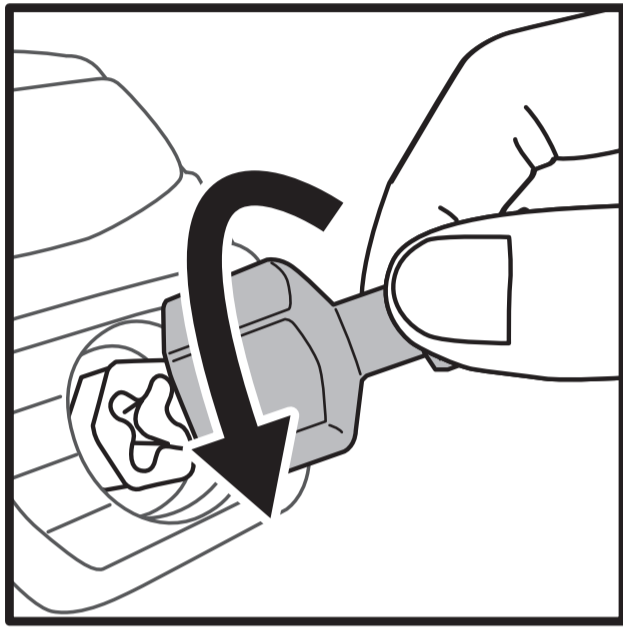

お買い上げ直後の商品は、輸送
対応として、ボルトを少々強め
にしめてあり、中には電動ドライ
バーでゆるめることができない
ボルトがあります。
そのときは、付属のレンチビット
をイラストのように手で廻し、
ボルトをゆるめてください。

レンチビット

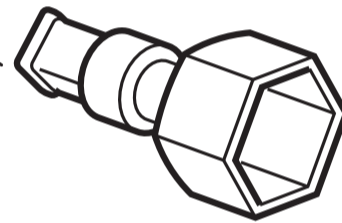

※タイヤのボルトをゆるめるときは、タイヤを手で押さえて、
タイヤが空回りしないようにしてください。

電動ドライバーの使い方

ドライバービットを交換する

ドライバービットは根元から引き抜いて取り外します。取り
付けるときは根元までパチンと音が鳴るまで押しこんでくだ
さい。

※梱包時はプラスビットが取り付けられています。

※プラスビット、マイナスビット、レンチビットのどれを使っても、
ボルトをゆるめる／しめることができます。

① ビット差し込み部分に
指などをいれないでください。

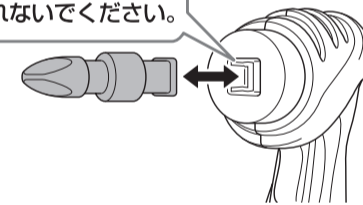

トリガー上部：ゆるめる

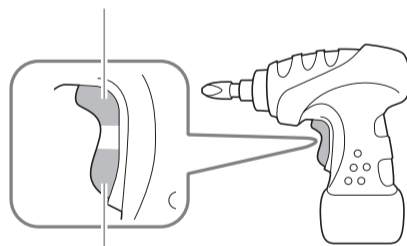

トリガー下部：しめる

ボルトをゆるめる

トリガー上部を押してボルトをゆる
めます。

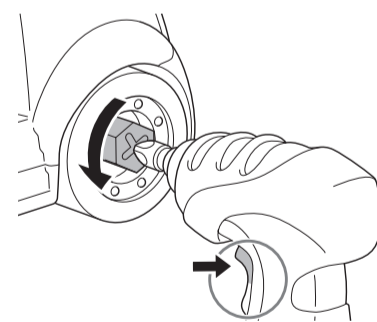

ボルトをしめる

トリガー下部を押してボルトをしめ
ます。

