

ラジオコントロール スーパーはたらくクルマ スーパー消防車

おくない
屋内
専用

たいしょうねんれい
対象年齢
6歳以上

！本書の説明・注意事項を守らずに発生した故障や破損は有料修理となります！



ひにちがつけない



みずにくらさない



くちにいけない

△ 注意 (ちゅうい)

保護者の方へ必ずお読みください。

※ここに示した注意事項は製品を安全にお使いいただき、ご自身や他の人々への危害や損害を未然に防止するためのものです。安全に関する重要な内容ですので、必ず守ってください。

《充電式電池を誤使用すると発熱・破裂・発火・液もれなどの危険があります。下記に注意してください。》

- 充電の方法は、充電器本体の説明を絶対に守ってください。
- ショートさせると大電流が流れ危険です。絶対にさけてください。
- 分解・改造・ハンダ付けしないでください。火災、思わぬ事故、ケガの原因になります。
- 水や火の中に入れて、加熱しないでください。火災、思わぬ事故、ケガの原因になります。

《電池を誤使用すると発熱・破裂・発火・液もれなどの危険があります。下記に注意してください。》

- +- (プラスマイナス) を正しく入れてください。
- ショートさせたり、充電、分解、加熱したり、水や火の中に入れてください。
- 古い電池と新しい電池、いろいろな種類の電池を混ぜて使用しないでください。ショート、火災の原因になります。
- 万一、電池からもれた液が目にはいったときは、すぐに大量の水で洗い、医師に相談してください。皮ふや服についたときは水で洗ってください。
- 使用後は必ず本体とコントローラーの電源スイッチを OFF にしてください。

《思わぬ事故、ケガの原因になります。下記に注意してください。》

- 本製品は屋内専用です。屋外では絶対に使用しないでください。正常な操作ができなかったり、破損するおそれがあります。
- 本体やコントローラーの隙間にピンや金釘などの異物を入れないでください。
- 本体可動部を無理に動かさないでください。故障・破損・ケガをするおそれがあります。
- ぶついたり、ふりまわすなど乱暴な扱いをしないでください。
- ガラスや家具などにぶつかりそうになったら操作をやめてください。破損やケガをするおそれがあります。
- 可動部に指や髪の毛や衣服などを巻き込まないように注意してください。
- ラジオコントロールカー以外の用途では使用しないでください。
- 小さな部品があります。口の中に絶対に入れないでください。窒息などの危険があります。
- 誤飲の危険があります。対象年齢未満のお子様には絶対に与えないでください。

遊ぶときの約束

- 本製品は精密電子回路や多数のパーツを使用しています。分解や改造しないでください。
- 毛足の長いカーペットの上では使用しないでください。可動部からまり、故障・破損・ケガをするおそれがあります。
- 走行には、水平で凸凹のない路面、または短いパイルのカーペットを選んでください。
- ストープの近くなど火気のある温度の高いところには置かないでください。
- 本体固定ネジは梱包材です。開封後はすぐに捨ててください。

電波について

- 同じ周波数のラジオコントロール製品を近くで同時に操作すると、誤動作の原因となります。
- ラジオコントロールカー以外の障害電波が出ているときにも誤動作の原因となります。このとき、遊ぶ場所を変えるか時間をおいてください。

電池について

- 遊んだあとは必ず本体とコントローラーの電源スイッチを OFF にしてください。電源スイッチを OFF にし忘れると電気が流れ、電池が早く消耗します。
- 電池も休み時間が必要です。休み時間を入れると、連続で遊んだときよりも長く遊ぶことができます。
- 電池は一度に全部新しい電池と交換してください。古い電池と新しい電池を混ぜて使うと液もれの原因となります。
- 「時間をおいて動かすと少し動くが、すぐ止まってしまう。」これは電池を休ませることにより、一時的に電池が回復するためです。全部新しい電池に交換してください。

セット内容と各部説明

- ・本体：1台
- ・コントローラー：1台

・取扱説明書（本書）：1冊

※実際の商品と図は多少異なります。

本体正面／裏面

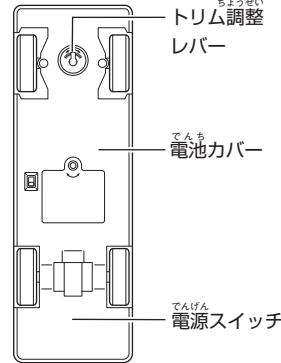
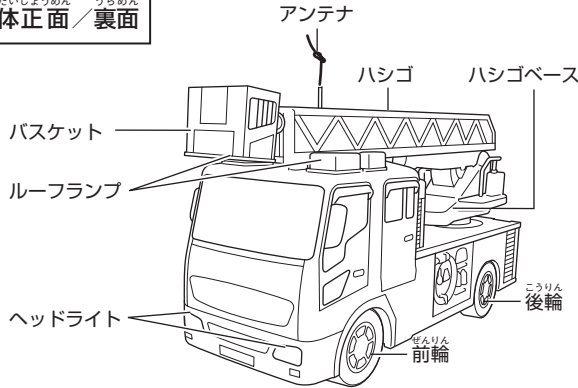

取扱説明書（本書）

コントローラー正面／裏面

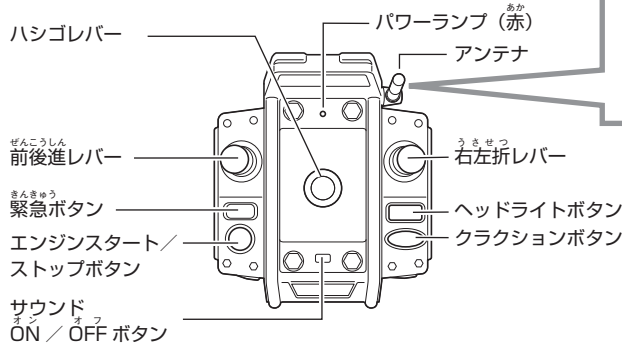

アンテナは図のように立てて使用してください

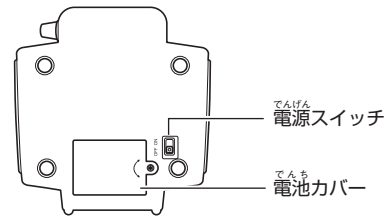
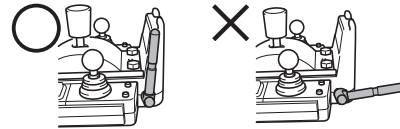

仕様

- 使用周波数帯：27MHz
- 操作可能距離：屋内約5m
- 車アクション：前進・後進・右折・左折
- ハシゴ：伸びる+上昇・縮む+下降
左右回転（手動/可動範囲左右90度）
- サウンド：エンジンスタート/ストップ、アイドリング、走行音、警告音（後進時）、ハシゴ稼働音、サイレン（緊急ボタンを押すと鳴ります。）クラクション（クラクションボタンを押すと鳴ります。）
- ライト：ヘッドライト（ヘッドライトボタンで点灯/消灯）
ルーフランプ（緊急ボタンで点灯/消灯）

本体

- 使用電池：単3形電池×4本（別売り）
※アルカリ乾電池の使用を推奨します。
※単3形充電式電池も使用できます。
- 連続走行時間：約60分（新品アルカリ乾電池使用時）

コントローラー

- 使用電池：単3形電池×3本（別売り）
※コントローラー用電池が消耗すると、パワーランプ（赤）が消灯して本体を操作できなくなります。新しい電池に交換してください。
- 連続使用時間：約8時間（新品アルカリ乾電池使用時）
※連続走行時間、連続使用時間はあくまで目安です。電池メーカー、使用条件などによって異なります。



遊ぶ場所の注意

- ⊖ 毛足の長いカーペットの上では操作しないでください。可動部からまり、故障・破損・ケガをするおそれがあります。

コントローラーに電池をセットする

- ① コントローラーの電源スイッチがOFFになっていることを確認します。

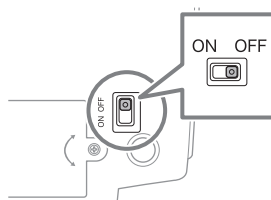

- ② 電池カバーのネジをプラスドライバー（またはマイナスドライバー）でゆるめ、電池カバーをはずします。

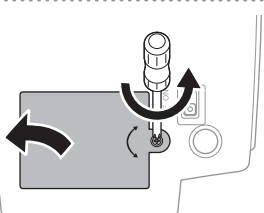

- ③ 単3形電池3本を、図のように＋（プラスマイナス）を正しくセットします。

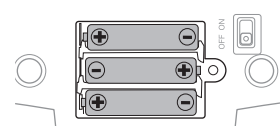

- ④ 電池カバーを取り付け、プラスドライバー（またはマイナスドライバー）でネジを締めます。

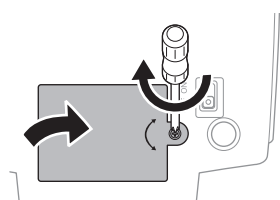

※コントローラー用電池が消耗すると、パワーランプ（赤）が消灯して本体を操作できなくなります。新しい電池に交換してください。

本体に電池をセットする

- ① 本体裏面の電源スイッチがOFFになっていることを確認してください。

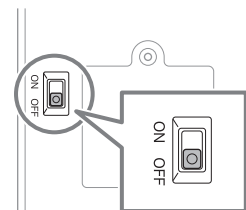

- ② 電池カバーのネジをプラスドライバー（またはマイナスドライバー）でゆるめ、電池カバーをはずします。

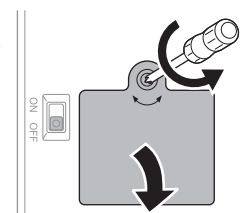

- ③ 単3形電池4本を、図のように＋（プラスマイナス）を正しくセットします。

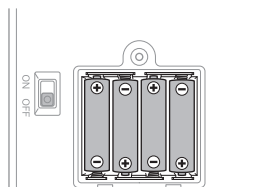

- ④ 電池カバーを取り付け、プラスドライバー（またはマイナスドライバー）でネジを締めます。

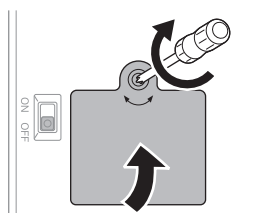

本体にアンテナチューブを取り付ける

本体にアンテナチューブをしっかりと差し込み、アンテナコードの先端をむすびます。

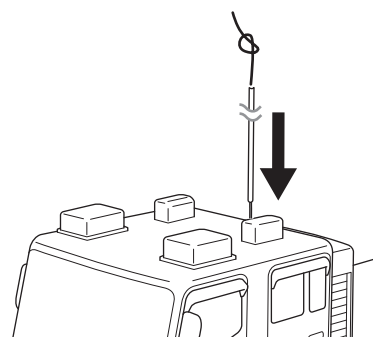

操作 方法

- ① コントローラー裏面の電源スイッチを ON にします。

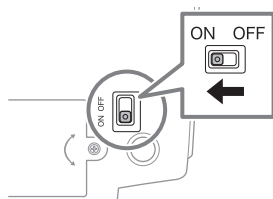

- ③ コントローラーのエンジンスター/ストップボタンを押します。

コントローラー：パワーランプ（赤）が点灯します。
 本体：エンジンスター音が鳴ったあとアイリング音に切り替わり、ヘッドライトが点灯します。

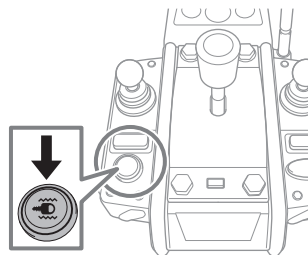

※エンジンスター/ストップボタンを押さないで操作できません。
 ※本体が少し動くことがありますが、不良ではありません。

- ② 本体裏面の電源スイッチを ON にします。

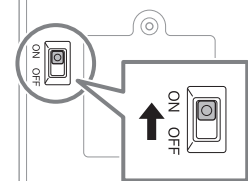

緊急ボタン

押すとルーフランプが点滅し、サイレンが鳴ります。もう一度押すとルーフランプが消灯し、サイレンが止まります。
 ※サウンド OFF のときは、サイレンは鳴りません。



エンジンスター/ストップボタン
 電源スイッチを ON にしたあと、一度押すとエンジンスター音が鳴り本体を操作できます。もう一度押すとエンジンストップ音が鳴り本体を操作できなくなります。

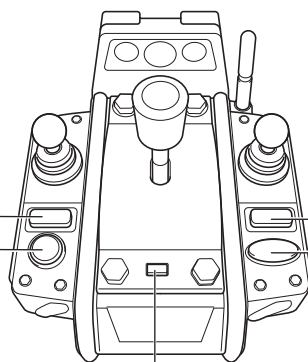

ヘッドライトボタン

一度押すとヘッドライトが消灯します。もう一度押すと点灯します。



クラクションボタン

押すとクラクションが鳴ります。
 ※サウンド OFF のときは、クラクションは鳴りません。



サウンド ON / OFF ボタン

一度押すと各種サウンドが停止します。もう一度押すと各種サウンドが鳴ります。

※サウンド OFF 時には各種サウンドが停止します。

前進

前後進レバーを上を倒します。

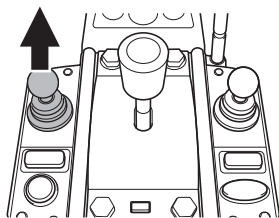

・走行音が鳴ります。

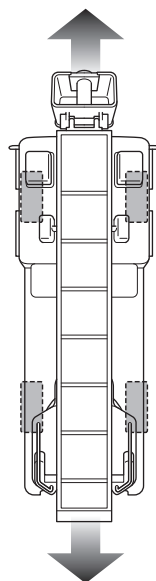

後進

前後進レバーを下を倒します。

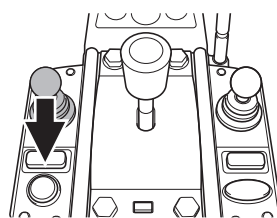

・警告音が鳴ります。

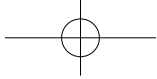

左折

前後進レバーを上下どちらかに倒しながら、右左折レバーを左に倒します。

ぜんしんさせつじ そうこうおん な
 ・前進左折時は走行音が鳴ります。
 こうしんさせつじ けいこくおん な
 ・後進左折時は警告音が鳴ります。

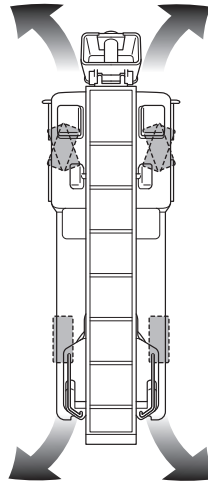

右折

前後進レバーを上下どちらかに倒しながら、右左折レバーを右に倒します。

ぜんしんうせつじ そうこうおん な
 ・前進右折時は走行音が鳴ります。
 こうしんじうせつ けいこくおん な
 ・後進時右折は警告音が鳴ります。

ハシゴを伸ばす+上昇

ハシゴレバーを上倒します。
ハシゴが伸びながら上昇します。

・ハシゴ稼働音が鳴ります。

ハシゴを縮める+下降

ハシゴレバーを下倒します。
ハシゴが縮みながら下降します。

・ハシゴ稼働音が鳴ります。

ハシゴベースを回す

ハシゴベースの左右回転は手動です。
図の位置を目安に、ハシゴベースを持って回します。

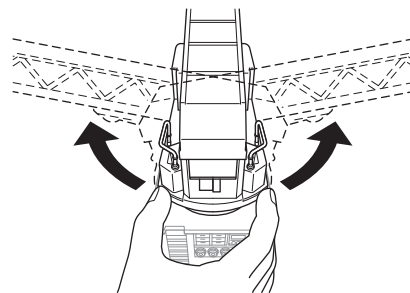

ハシゴ操作の注意

- ⊗ バスケットに物を入れないでください。
- ⊗ ハシゴを手で引き出したり、無理に押し込まないでください。
- ⊗ ハシゴベースの可動範囲以上回さないでください。ハシゴの可動域は左右 90 度です。

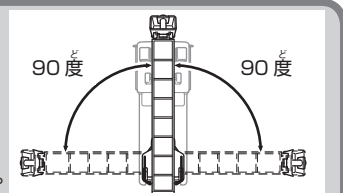

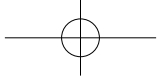

トリム調整

本体が地面の傾斜など関係なく直進できないときは、本体裏面のトリム調整レバーを調整してください。

本体が左に曲がる時

トリム調整レバーをR側に動かします。

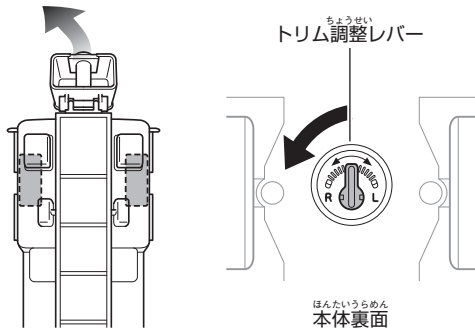

本体が右に曲がる時

トリム調整レバーをL側に動かします。

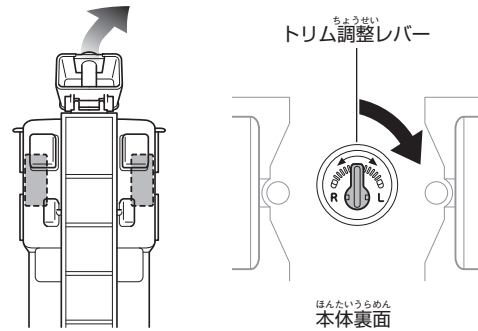

遊んだあとは

① コントローラーのエンジンスタート/ストップボタンを押します。

コントローラー：パワーランプ（赤）が消灯します。

本体：エンジンストップ音が鳴り、ヘッドライトが消灯します。

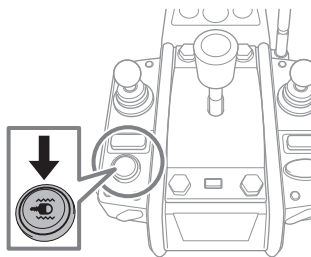

② 本体裏面の電源スイッチをOFFにします。

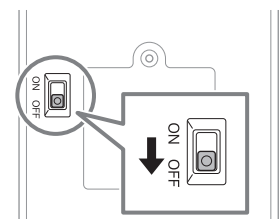

③ コントローラー裏面の電源スイッチをOFFにします。

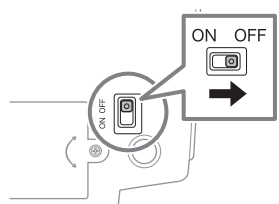

※ 必ず本体裏面とコントローラー裏面の電源スイッチをOFFにしてください。OFFにしないと他の機器からの電波干渉によって、突然エンジン音が鳴るなどの誤動作をすることがあります。

保管に関する注意

❶ 火気の近く、直射日光のあたる場所、高温多湿になる場所、車の中では保管しないでください。変形、ショート、過熱、発火、火災の原因になります。

❷ かならず本体とコントローラーの電源スイッチをOFFにしてください。

故障かなと思う前に

状態	原因	直し方	参照ページ
本体が動かない。	本体またはコントローラーの電池の＋（プラスマイナス）が正しくセットされていない。	電池を正しくセットし直してください。	3 ページ
	本体またはコントローラーの電池が消耗している。	すべて新しい電池と交換してください。	3 ページ
	本体またはコントローラーの電源スイッチが OFF になっている。	本体またはコントローラーの電源スイッチを ON にしてください。	4 ページ
	電源スイッチを ON にしたあとにエンジンスタート/ストップボタンを押していない。	エンジンスタート/ストップボタンを押してください。	4 ページ
本体が勝手に動く。操作ができない。	本体またはコントローラーの電池が消耗している。	すべて新しい電池と交換してください。	3 ページ
	近くで同じ周波数のラジオコントロール製品が操作されている。	場所を変えるか、時間を置いてください。	1 ページ
	障害電波を受けて誤作動している。	場所を変えるか、時間を置いてください。	1 ページ
エンジンスタート/ストップボタンを押してもパワーランプ（赤）が点灯しない。音がしない。	コントローラーの電池が消耗している。	すべて新しい電池と交換してください。	3 ページ
エンジン音が鳴り出す。	障害電波を受けて誤作動している。	遊んだあとは、必ず本体とコントローラーの電源スイッチを OFF にしてください。	6 ページ
コントローラーのパワーランプ（赤）が暗い。	コントローラーの電池が消耗している。	すべて新しい電池と交換してください。	3 ページ

操作できないとき

- 本体とコントローラーの電源スイッチを ON にしたあと、コントローラーのエンジンスタート/ストップボタンを必ず押してください。

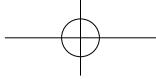

アフターサービスについて

ご購入いただいた製品に初期の不具合がありましたら、【株式会社シー・シー・ピー サービスセンター】にご相談ください。
 ※サービスセンターに修理品をお送りいただくからお客様に発送するまで、通常 10 ～ 14 日ほどかかります。年末年始・
 ゴールデンウィークなど、時期によっては混み合いさらに日数がかかることがあります。あらかじめご了承ください。

修理について

修理を依頼されるときは、もう一度取扱説明書 7 ページの「故障かな?と思う前に」をよくご確認ください。それでも異常
 があるときは、【株式会社シー・シー・ピー サービスセンター】にご相談ください。修理により製品の機能が維持できると
 きには、お客様のご要望により有料にて修理を承ります。

- 修理品発送の前に、本体とコントローラーの電池が消耗していないか必ずお調べください。
- 修理品のご発送時には、本体とコントローラーの電池をかならずはずしてください。

株式会社シー・シー・ピー サービスセンター

商品の故障に関するお問い合わせ、修理品発送、別売りパーツご注文書の発送は下記サービスセンターへお願いします。

〒135-0064 東京都江東区青海 3-2-17 ワールド流通センター A 棟 ユニエックス倉庫内 TEL : 03-3527-8866

電話受付時間：月～金曜日（祝祭日は除く）9:30 ～ 12:00 / 13:00 ～ 17:00

※電話番号をよくお確かめのうえ、お間違いのないようご注意ください。



〒111-0043 東京都台東区駒形 2-5-4 <http://www.ccp-jp.com>

INS-2351-CCP
2011.04