

ラジオコントロール

あかいくちばしのアヒル

屋内
専用

対象年齢
3歳以上

！本書の説明・注意事項を守らずに発生した故障や破損は有料修理となります！



ひにちがづけない



くちにいけない

注意 (ちゅうい)

保護者の方へ 必ずお読みください。

※ここに示した注意事項は製品を安全にお使いいただき、ご自身や他の人々への危害や損害を未然に防止するためのものです。安全に関する重要な内容ですので、必ず守ってください。

《電池を誤使用すると発熱・破裂・発火・液もれなどの危険があります。下記に注意してください。》

- 充電式（ニカドなど）電池、マンガン乾電池は絶対に使用しないでください。アルカリ乾電池と電圧、電池容量が異なるため正常に動作しない恐れがあります。
- 古い電池と新しい電池、いろいろな種類の電池を混ぜて使用しないでください。
- ＋（プラスマイナス）を正しくいれてください。
- 遊んだ後は必ず本体の電源スイッチを OFF にして電池をはずしてください。
- ショートさせたり充電、分解、加熱、火の中に入れてください。
- 万が一、電池からもれた液が目に入ったときは、すぐに大量の水で洗い、医師に相談してください。皮ふや服についたときは水で洗ってください。

《思わぬ事故、ケガの原因になります。下記に注意してください。》

- 小さな部品があります。口の中には絶対に入れないでください。窒息などの危険があります。
- 誤飲の危険があります。3歳未満のお子様には絶対に与えないでください。
- 本製品は屋内専用です。屋外では絶対に使用しないでください。正常な操作ができない恐れがあります。
- 水泳プール、水深がわからない場所、魚など生き物がいる場所、水草などがある場所では絶対に使用しないでください。思わぬ事故、ケガの原因になります。
- 対象年齢未満のお子様がいるところで使用しないでください。また、対象年齢未満のお子様を使用させないでください。思わぬ事故、ケガの原因になります。
- 使用前に必ず本体、コントローラーに破損箇所などがなく確認してください。
- 本体とコントローラーを浴槽に入れたまま追い焚きしないでください。思わぬ事故、ケガの原因になります。
- 使用後は必ず本体とコントローラーの水分を乾いた布などで完全にに取り除いてください。ぬれたまま家具などの上に放置するとサビや変色などの原因になります。
- 車輪部やスクリュー部に指や髪の毛、衣服などを巻き込まれないように注意してください。
- ぶつかけたり、ふりまわすなど乱暴な扱いをしないでください。

その他の注意

- 本製品は精密電子回路や多数のパーツを使用しています。分解や改造しないでください。
- 本製品は淡水のみでご使用ください。入浴剤を入れたお湯（水、海水、汚水、化学水などで使用すると、故障の原因になります。
- 本体とコントローラーを水中につけてこまないでください。故障の原因になります。
- 毛足の長いカーペットの上では使用しないでください。可動部からまり、故障・破損する恐れがあります。
- ストーブの近くなど火気のある温度の高いところには置かないでください。
- 破損、変形を防ぐため、長期保管するときは、本体の水分を完全に除去してからパッケージに入れてください。

電波について

- 同じ 27MHz のラジオコントロール製品を近くで同時に操作すると、誤動作の原因となります。
- コントローラー以外の障害電波が出ているときにも誤動作の原因となります。このとき、遊ぶ場所を変えるか時間を改めてください。

電池について

- 遊んだあとはかならず本体の電源スイッチを OFF にしてください。電源スイッチを OFF にし忘れると電気が流れ、電池が早く消耗します。
- 電池も休み時間が必要です。休み時間を入れると、連続で遊んだときよりも長く遊ぶことができます。
- 電池は一度に全部新しい電池と交換してください。古い電池と新しい電池を混ぜて使うと液もれの原因となります。
- 「時間をおいて動かすと少し動いたが、すぐ止まってしまう。」これは電池を休ませることにより、一時的に電池が回復するためです。全部新しい電池と交換してください。
- 長期間遊ばないときは、本体とコントローラーの電池をはずしてください。

セット内容

※実際の商品とイラストは多少異なります。

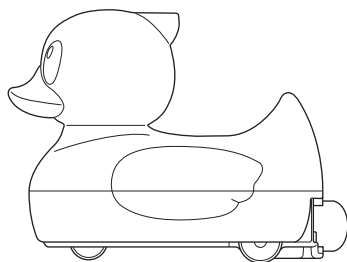

本体：1台



コントローラー：1台



取扱説明書（本書）：1冊

※本体とコントローラーは防水仕様ですが、水中につけこまないでください。

各部説明

本体

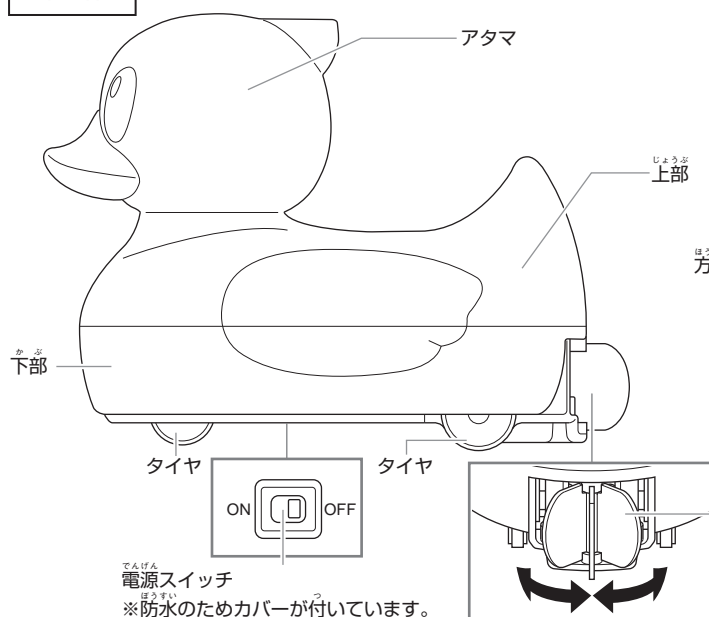

コントローラー

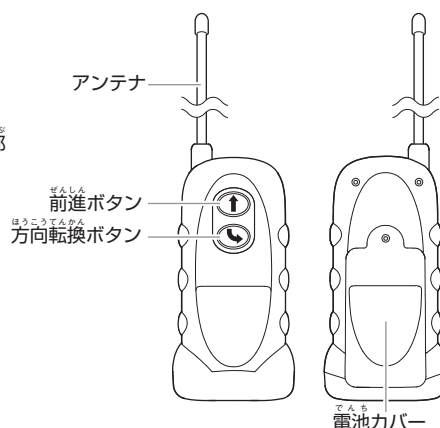

仕様

- 使用周波数帯：27MHz
- 操作可能距離：約5m

本体

- 使用電池：単3形アルカリ乾電池×2本（別売）
- ※アルカリ乾電池をご使用ください。
- ※単3形充電式電池、マンガン乾電池は使用できません。
- 連続使用時間：約45分（新品アルカリ乾電池使用時）

コントローラー

- 使用電池：単3形アルカリ乾電池×2本（別売）
- ※アルカリ乾電池をご使用ください。
- ※単3形充電式電池、マンガン乾電池は使用できません。
- 連続使用時間：約20時間（新品アルカリ乾電池使用時）
- ※アルカリ乾電池のみご使用ください。充電式電池、マンガン乾電池は絶対に使用しないでください。充電式電池、マンガン乾電池はアルカリ乾電池と電圧、電池容量が異なるため正常に動作しないおそれがあります。
- ※連続使用時間はあくまで目安です。電池メーカー、使用状況などによって異なります。

本体に電池をセットする

- ① 本体底面の電源スイッチがOFFになっていることを確認します。

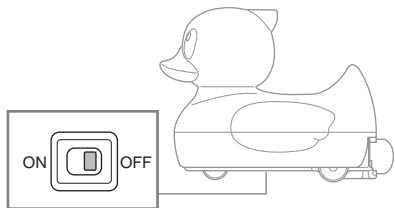

※防水のため電源スイッチにカバーが付いています。

- ② 本体アタマを矢印の向きに廻します。

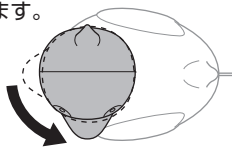

- ③ 本体下部をしっかりと持ち、上部を矢印の向きに引き上げて開けます。

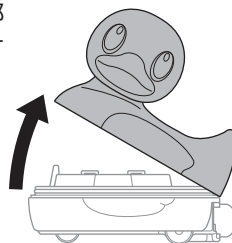

- ④ 電池カバーのネジをプラスドライバーでゆるめて、電池カバーをはずします。

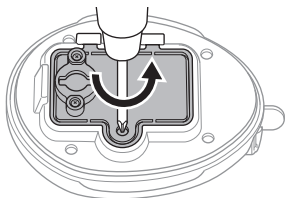

- ⑤ 単3形アルカリ乾電池2本を、+- (プラス マイナス) がイラストと同じになるように正しくセットします。

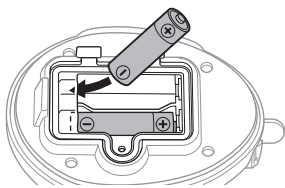

※電池はかならずマイナス側から入れてください。

- ⑥ 電池カバーのツメを本体のスリットにはめ込み、矢印の向きに押し込んで電池カバーを閉めます。

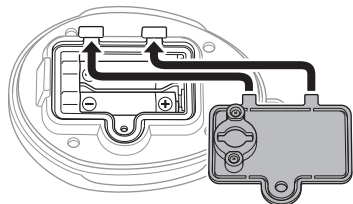

- ⑦ 電池カバーのネジをプラスドライバーでしっかりしめます。

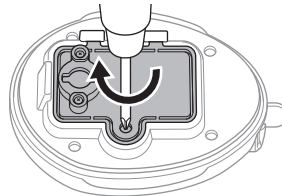

- ⑧ 本体上部内側のノブが、イラストと同じ方向であることを確認します。

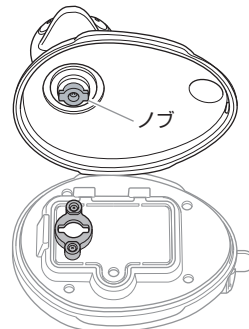

- ⑨ イラストの矢印①②の順に本体上部と下部をしっかりとセットします。

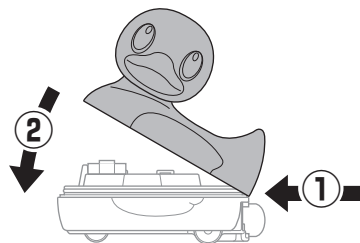

- ⑩ 本体アタマを矢印の向きに廻します。

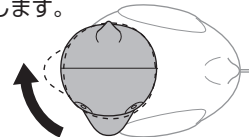

- ⑪ 本体上部と下部がしっかりとセットされていることを確認します。

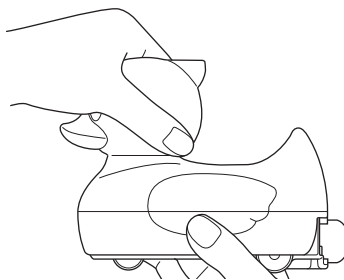

コントローラーに電池をセットする

- ① コントローラー裏面の電池カバーのネジをプラスドライバーでゆるめ、電池カバーをはずします。

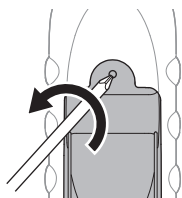

- ③ 電池カバーを取り付け、プラスドライバーでネジをしっかりとめます。

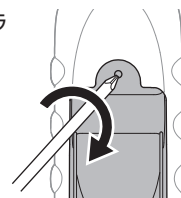

- ② 単3形アルカリ乾電池2本を、+（プラス マイナス）がイラストと同じになるように正しくセットします。

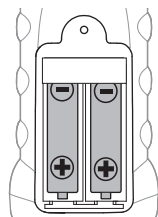

床の上で遊ぶときの操作方法

※毛足の長いカーペットの上では使用しないでください。可動部からまり、故障・破損するおそれがあります。

※本体を床・家具などに強く押しつけないでください。床や家具にキズが付く原因になります。

- ① 本体上部と下部がしっかりセットされていることを確認します。

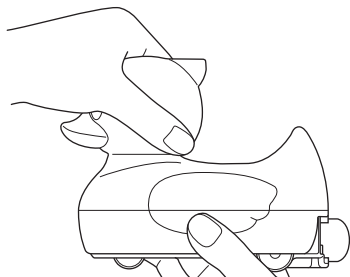

- ② 本体の電源スイッチをONにします。

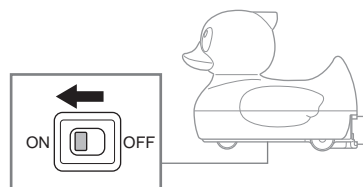

前進

コントローラーの前進ボタンを押します。

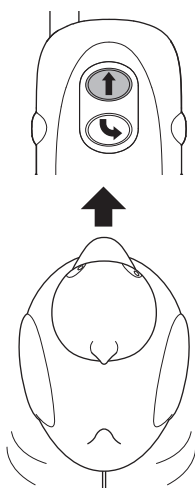

※本体は左右にゆれながら前進します。

方向転換

コントローラーの方向転換ボタンを押します。

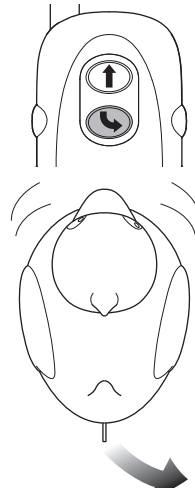

※本体は左右にゆれながら後ろ向きに右回転します。

水に入れる前の注意

❗ 水に入れる前に、かならず本体の上部と下部がしっかりセットされていることを確認してください。浸水による破損の原因になります。

水の上で遊ぶときの操作方法

※本体後部のラダーの向きは手で変えます。
※イラストのラダーの位置は目安です。

前進

本体後部のラダーを手で中央にそろえて本体を静かに水に入れ、コントローラーの前進ボタンを押します。

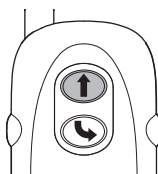
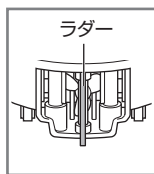
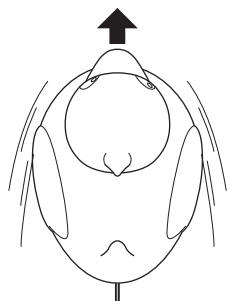

前進+左旋回

本体後部のラダーを手で左に向けて本体を静かに水に入れ、コントローラーの前進ボタンを押します。

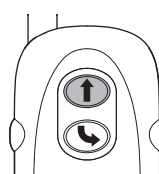
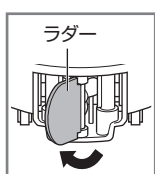
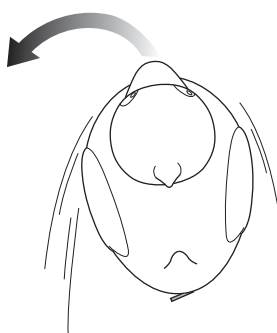

前進+右旋回

本体後部のラダーを手で右に向けて本体を静かに水に入れ、コントローラーの前進ボタンを押します。

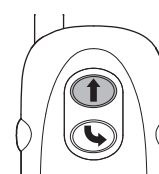
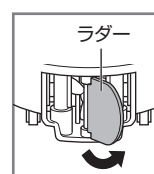

後進+大きく左旋回

本体後部のラダーを手で中央にそろえて本体を静かに水に入れ、コントローラーの方向転換ボタンを押します。

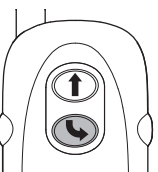
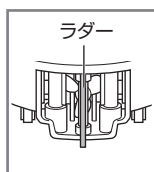

後進

本体後部のラダーを手で左に向けて本体を静かに水に入れ、コントローラーの方向転換ボタンを押します。

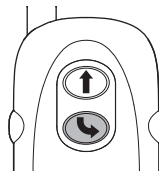
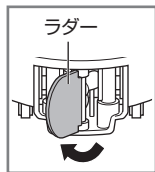

後進+小さく左旋回

本体後部のラダーを手で右に向けて本体を静かに水に入れ、コントローラーの方向転換ボタンを押します。

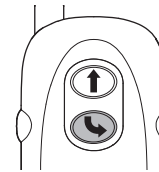
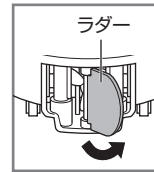
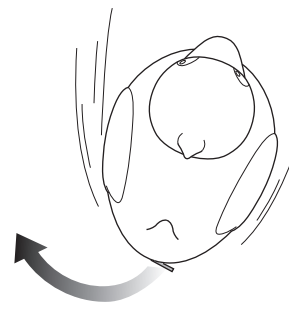

ほんせいひん おくないせんよう
本製品は屋内専用です！こんなところで遊ばない！

- ① 水泳プール、水深がわからないところなどでは絶対に使用しないでください。
- ② 魚など生き物がいるところ、水草などがあるところでは絶対に使用しないでください。
- ③ 入浴剤を入れたお湯（水）、海水、汚水、化学水などで使用しないでください。

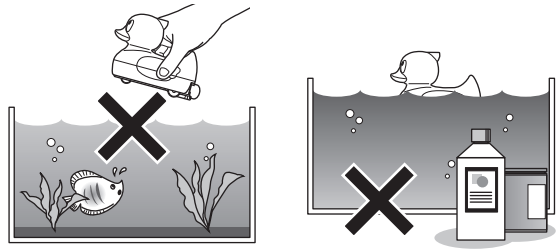

あそ
遊んだあとは

- ① 本体の電源スイッチを OFF にします。

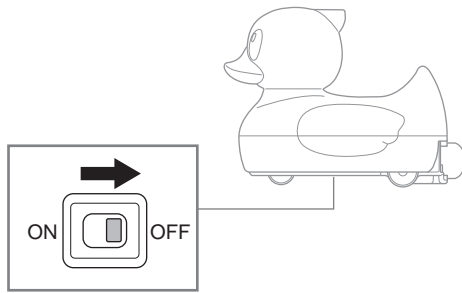

- ② 水の上で遊んだあとは、本体とコントローラーを軽く振って水をはらい乾いた布で拭いて十分に乾燥させます。

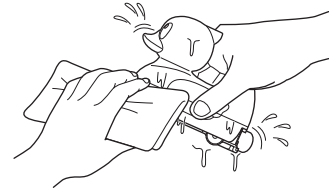

- ③ 床の上で遊んだあとは、タイヤに付いたほこりや汚れを乾いた布で拭きます。
- ④ 本体とコントローラーの電池をはずしてください。

！
保管に関する注意

- ① 水の上で遊んだあとは、保管する前にラダー部の水分を完全に取り除き、日陰などで十分に乾燥させてください。
- ② 床の上で遊んだあとは、保管する前にタイヤに付いたほこりや汚れを乾いた布で拭いてください。
- ③ かならず本体の電源スイッチを OFF にして、本体とコントローラーの電池をはずしてください。
- ④ 密閉した容器・箱などで保管せずに風通しのよい場所で保管してください。

故障かなと思う前に ①

みず なか いぶつ
水の中の異物や、ほこり 糸くずなどがラダー奥のスクリュー
や本体裏面のタイヤに付着し、回りにくくなることがあります。
そのときは、つまようじなどで異物を取り除いてから遊
んでください。

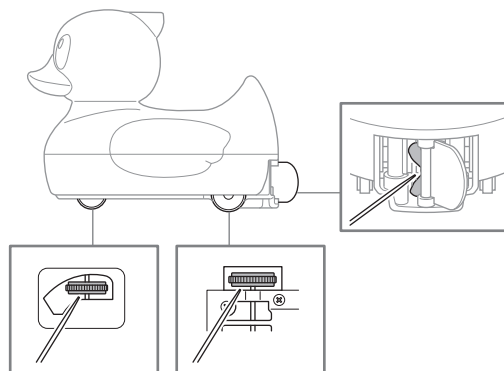

故障かなと思う前に ②

じょうたい 状態	げんいん 原因	なお かつ 直し方	さんしやう 参照ページ
ほんたい うご 本体が動かない。	ほんたい または コントローラーの 電池の + (プラスマイナス) が正しくセットされていない。	電池を正しくセットし直してください。	3 ページ 4 ページ
	ほんたい の 電池が消費している。	すべて新しい電池と交換してください。	3 ページ
	コントローラーの 電池が消費している。	すべて新しい電池と交換してください。	4 ページ
	ほんたい の 電源スイッチが OFF になっている。	本体の電源スイッチを ON にしてください。	4 ページ
	スクリューまたはタイヤに異物が絡まり回っていない。	つまようじなどで異物を取り除いてから遊んでください。	7 ページ
ほんたい かって うご 本体が勝手に動く。 そうき 操作ができない。	ほんたい の 電池が消費している。	すべて新しい電池と交換してください。	3 ページ
	コントローラーの 電池が消費している。	すべて新しい電池と交換してください。	4 ページ
	ちか おな しゅうはすう 近くで同じ周波数のラジオコントロール 製品が操作されている。	ばしょ か 場所を変えるか、時間を置いてください。	1 ページ
	しょうがい でんぱ う 障害電波を受けて誤作動している。	ばしょ か 場所を変えるか、時間を置いてください。	1 ページ

アフターサービスについて

ご購入いただいた製品に初期の不具合がありましたら、【株式会社シー・シー・ピー サービスセンター】にご相談ください。
※修理をサービスセンターにお申し込みいただいてからお客様に発送するまで、通常10～14日ほどかかります。
年末年始・ゴールデンウィークなど、時期によっては混み合いさらに日数がかかることがあります。あらかじめご了承ください。

修理について

修理を依頼されるときは、もう一度取扱説明書の「故障かなと思う前に」をよくご確認ください。それでも異常があるときは、【株式会社シー・シー・ピー サービスセンター】にご相談ください。修理により製品の機能が維持できるときには、お客様のご要望により有料にて修理を承ります。

- 修理品発送の前に、本体とコントローラーの電池が消耗していないか必ずご確認ください。
- 修理品の発送時には、本体とコントローラーの電池をかならずはずしてください。

株式会社シー・シー・ピー サービスセンター

〒135-0064 東京都江東区青海3-2-17 ワールド流通センター A 棟 ユニエックス倉庫内 TEL: 03-3527-8866
電話受付時間：月～金曜日（祝祭日は除く）9:30～12:00 / 13:00～17:00

※電話番号をよくお確かめのうえ、お間違いのないようにご注意ください。



ご利用前に必ずお読みください。

本体に電池をセットするとき、(A)の手順で本体下部の電池ボックスに電池をセットしてください。
また、電池のセットがおわったら、(B)の手順で本体上部と下部をセットしてください。

(A)

- ① 本体底面の電源スイッチがOFFになっていることを確認します。

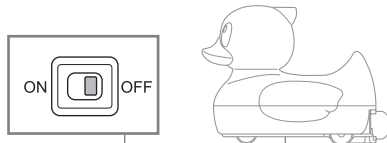

※防水のため電源スイッチにカバーが付いています。

- ② 本体アタマを矢印の向きに廻します。

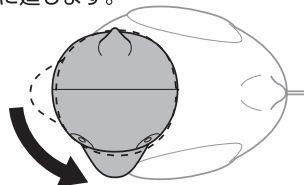

- ③ 本体下部をしっかりと持ち、上部を矢印の向きに引き上げて開けます。

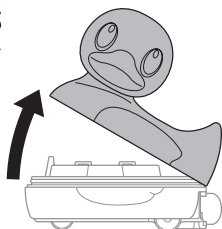

(B)

- ① 本体上部内側のノブが、イラストと同じ方向であることを確認します。

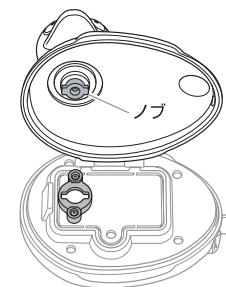

- ② イラストの矢印①②の順に本体上部と下部をしっかりとセットします。

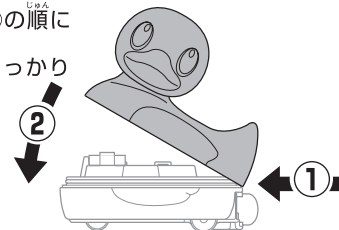

- ③ 本体アタマを矢印の向きに廻します。

