

とりあつかいせつめいしょ
取扱説明書

1/24 スケール ラジオコントロール

MAIN BATTLE TANK (メインバトルタンク)

おくないせんよう たいしょうねんれい きいじょう
屋内専用 対象年齢 6 才以上

この取扱説明書をよくお読みのうえ、正しく安全に遊んでください。お読みになったあとは、いつでも見られる場所に必ず保管してください。

注意 (ちゅうい)

保護者の方へ 必ずお読みください。

《充電式電池を誤使用すると発熱・破裂・発火・液もれなどの危険があります。下記に注意してください。》

- 充電の方法については、充電器本体の説明を絶対に守ってください。
- ショートさせると大電流が流れ危険です。絶対にさけてください。
- 水にぬれたらすぐに使用をやめてください。ショートの原因になります。
- 水や火の中に入れて、分解・ハンダ付けは絶対にしないでください。

《電池を誤使用すると発熱・破裂・発火・液もれなどの危険があります。下記に注意してください。》

- 古い電池と新しい電池、いろいろな種類の電池を混ぜて使用しないでください。
- + (プラス マイナス) を正しくセットしてください。
- 遊んだ後は必ず本体とコントローラーの電源スイッチを OFF にし、本体とコントローラーの電池をはずしてください。
- ショートさせたり、充電・分解・加熱・火の中に入れてはしないでください。
- 万一、電池からもれた液が目に入ったときはすぐに大量の水で洗い、医師に相談してください。皮膚や服についたときは水で洗ってください。

《思わぬ事故・ケガの原因になります。下記に注意してください。》

- 本製品は屋内専用です。屋外では絶対に使用しないでください。正常な操作ができなかったり、紛失、破損するおそれがあります。
- コントローラーのアンテナは無理に曲げないでください。アンテナが折れて鋭角な部分でケガをするおそれがあります。
- 可動部に指や髪、毛や衣服などを巻き込まないように注意してください。
- 本体やコントローラーの隙間にピンや金釘などの異物を入れないでください。
- 本体可動部を無理に動かさないでください。故障・破損・ケガをするおそれがあります。
- ぶつかけたり、ふりまわすなど乱暴な扱いをしないでください。
- ガラスや家具などにぶつかりそうになったら操作をやめてください。破損やケガをするおそれがあります。
- ラジオコントロールカー以外の用途では使用しないでください。
- 小さな部品があります。口の中に絶対に入れないでください。窒息などの危険があります。
- 誤飲の危険があります。対象年齢未満のお子様には絶対に与えないでください。



みずにならさない



ひにちがつけない



くちにいれない



ひとにむけない

遊ぶときの約束

- 本製品は精密電子回路や多数のパーツを使用しています。分解や改造しないでください。
- 毛足の長いカーペットの上では使用しないでください。可動部にからまり、故障・破損・ケガをするおそれがあります。
- ストープの近くなど火気のある温度の高いところには置かないでください。
- 複数で同時に遊ぶときは、本体同士をぶつけあう遊びはしないでください。故障の原因になります。

電波について

- 同じ周波数の異なるラジオコントロール製品を近くで同時に操作すると、誤動作の原因となります。
- ラジオコントロールカー以外の障害電波が出ている場合にも誤動作の原因となります。この場合、遊ぶ場所を変えるか、時間を置いてください。

電池について

- 遊んだあとは必ず本体とコントローラーの電源スイッチを OFF にしてください。電源スイッチを OFF にし忘れると電気が流れ、電池が早く消耗します。
- 電池も休み時間が必要です。休み時間を入れると、連続で遊んだときよりも長く遊ぶことができます。
- 電池は一度に全部新しい電池と交換してください。古い電池と新しい電池を混ぜて使うと液もれの原因となります。
- 「時間を置いて動かすと少し動くが、すぐ止まってしまう。」これは電池を休ませることにより、一時的に電池が回復するためです。全部新しい電池に交換してください。

セット内容と各部説明

- 本体：1機
- コントローラー：1台

- コントローラー用アンテナ：1本
- 取扱説明書（本書）：1冊

※実際の商品と図は多少異なります。

本体正面/裏面

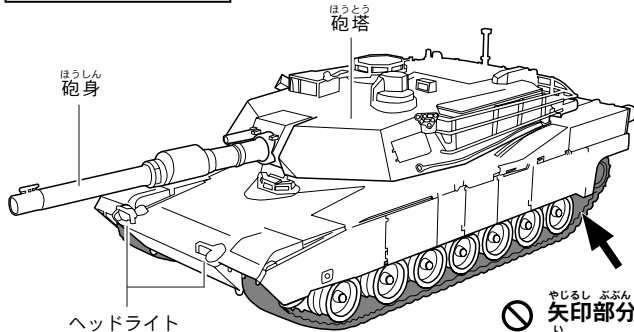

⊘ 矢印部分には絶対に指を入れないでください。指をまきこまれケガをする

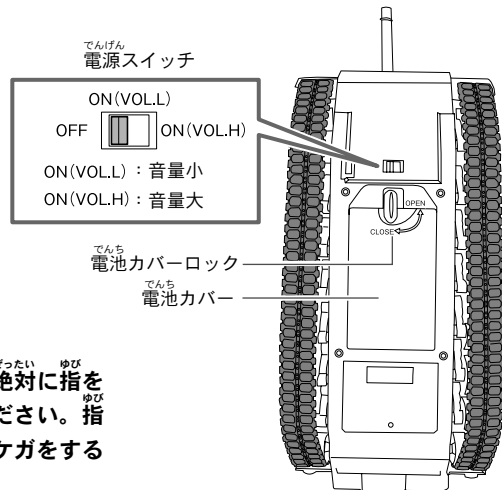

コントローラー正面/裏面

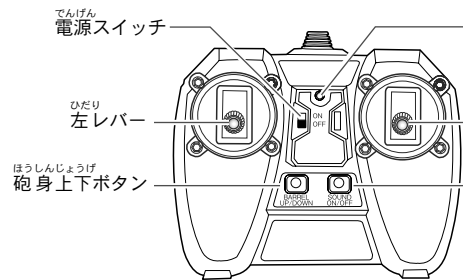

サウンドボタン
サウンドボタンを押すと各種サウンドが鳴ります。もう一度押すと各種サウンドが消音モードになります。

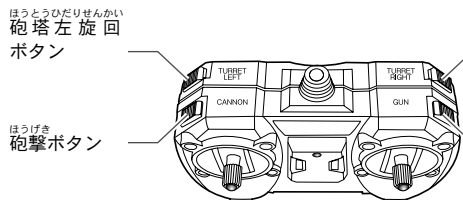
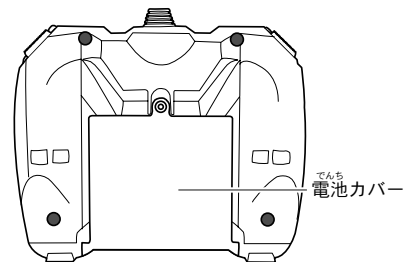

マシンガンボタン
マシンガンボタンを押すとマシンガン発射音が鳴ります。

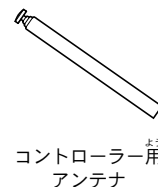

コントローラー用アンテナ



取扱説明書（本書）

仕様

- 対象年齢：6才以上
- 使用周波数帯：27MHz または 40MHz
- 操作可能距離：屋内約7m
- アクション
戦車本体：前進/後進・右旋回/左旋回・右超信地旋回/左超信地旋回・リコイル（反動）アクション
- 砲塔：右旋回/左旋回
- 砲身：上下
- サウンド：アイドル音、走行音、砲塔旋回音、砲身上下音、砲撃音、マシンガン発射音（マシンガンボタンを押すと発射音が鳴ります。）
※本体の電源スイッチでサウンドの大/小を切り替えることができます。
※コントローラーのサウンドボタンでサウンド ON/OFF を切り替えることができます。
- ライト：ヘッドライト点灯
※本体の電源スイッチを ON にすると点灯します。

- 本体
使用電池：単3形電池×6本（別売り）
※単3形充電式電池も使用できます。
- 連続走行時間：約50分（アルカリ電池使用時）
- コントローラー
使用電池：単3形電池×4本（別売り）
※単3形充電式電池も使用できます。
- 連続使用時間：約8時間
※コントローラー用電池が消費すると、パワーランプ（赤）が暗くなります。すべて新しい電池に交換してください。
※連続走行時間、連続使用時間はあくまで目安です。電池メーカー、路面状態、操作方法などによって異なります。
- オートカットオフ
本体は電源スイッチを ON にしたまま約10分放置すると、オートカットオフ機能がはたらき操作できなくなります。電源スイッチを OFF にして再度 ON にしてください。

遊ぶ前の準備

本体に電池をセットする

- 1 本体裏側の電源スイッチが OFF であることを確認します。
- 2 電池カバーロックを矢印の方向に回して電池カバーをはずします。
- 3 単3形電池6本を図のように+- (プラスマイナス) を正しくセットします。
- 4 電池カバーを取り付け、電池カバーロックを矢印の方向に回します。

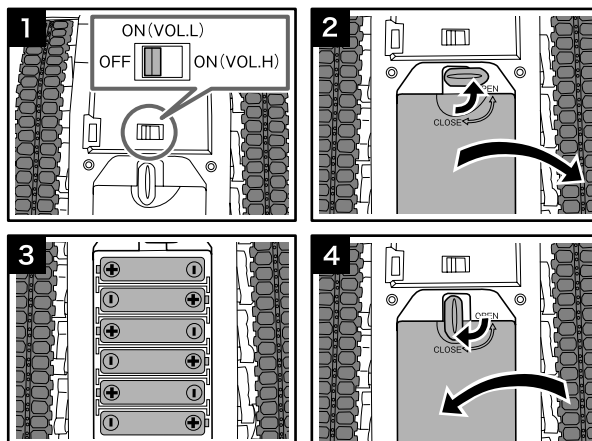

コントローラーに電池をセットする

- 1 コントローラーの電源スイッチが OFF であることを確認します。
- 2 コントローラー裏面の電池カバーのネジをプラスドライバーでゆるめ、電池カバーを開けます。
- 3 単3形電池4本を図のように+- (プラスマイナス) を正しくセットします。
- 4 コントローラーの電池カバーを取り付け、プラスドライバーでネジを締めます。

※コントローラー用電池が消耗すると、パワーランプ(赤)が暗くなります。1~4の方法ですべて新しい電池に交換してください。

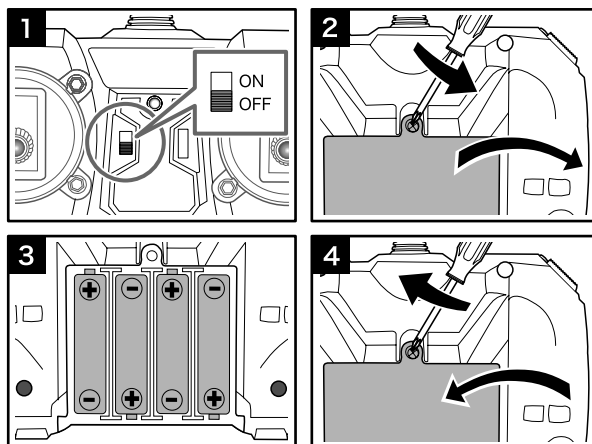

コントローラー用アンテナを取り付ける

アンテナはねじ込み式です。

コントローラー上部の取付け穴に差し込み、図のように回しながら取り付けてください。

※アンテナを取り外すときは、逆方向に回してください。

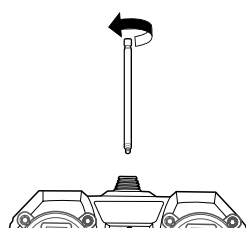

アンテナの取り付け

図のようにアンテナを矢印の方向に回しながら、奥までしっかり取り付けます。

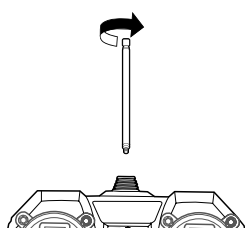

アンテナの取りはずし

図のようにアンテナを矢印の方向に回して取りはずします。

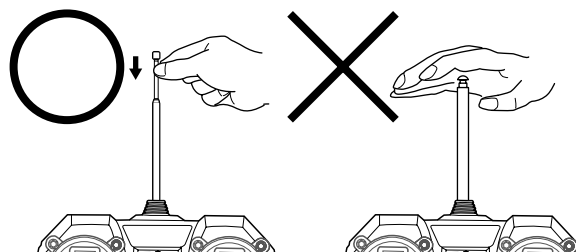

アンテナ折れを防ぐために

伸ばしたアンテナを縮めるときは下段から順に縮めてください。先端を押し縮めないでください。

操作方法

❶ 本書の説明・注意事項を守らずに発生した故障や破損は、保証期間内でも有料修理となります。

※電源スイッチは必ずコントローラー → 本体の順にONにしてください。

- 1 コントローラーのアンテナを伸ばします。
- 2 コントローラーの電源スイッチをONにします。コントローラーのパワーランプ（赤）が点灯します。
- 3 本体裏側の電源スイッチONにします。本体のヘッドライトが点灯します。

※サウンドの大/小を選べます。

ON (VOL.L) : 音量 小

ON (VOL.H) : 音量 大

- 4 コントローラーのサウンド (SOUND ON/OFF) ボタンを押すと各種アクションに連動したサウンドが鳴ります。もう一度押すと消音モードになります。

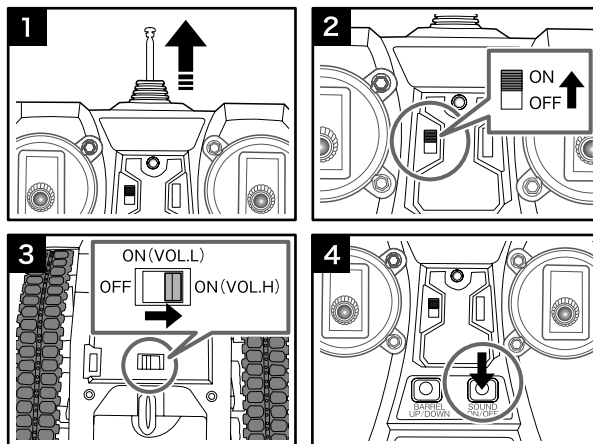

前進

左右両方のレバーを上倒します。

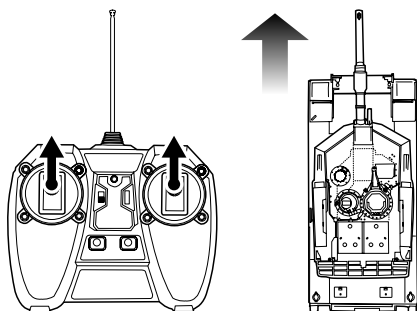

後進

左右両方のレバーを下倒します。

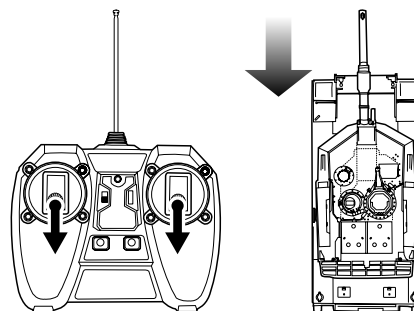

左旋回

右レバーを上下どちらかに倒します。

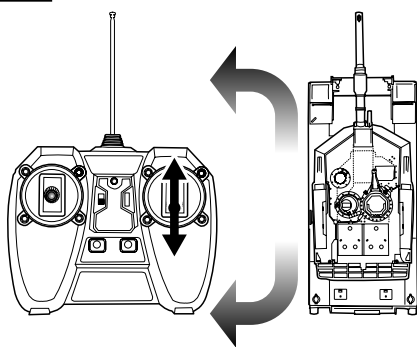

右旋回

左レバーを上下どちらかに倒します。

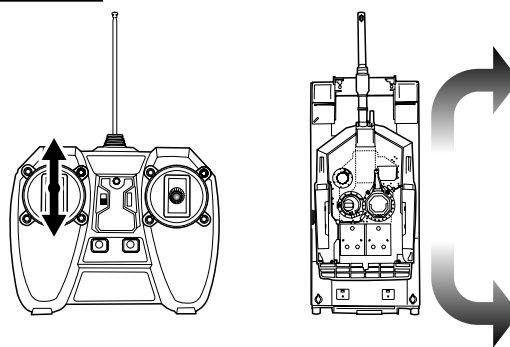

左超信地旋回

左レバーを下に右レバーを上を倒します。

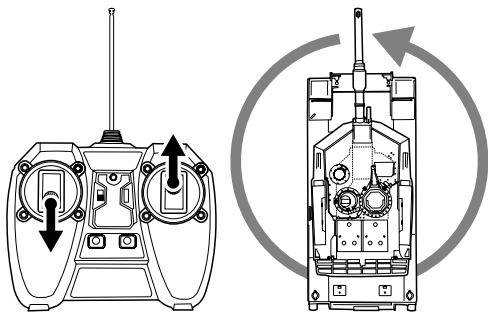

右超信地旋回

右レバーを下に左レバーを上を倒します。

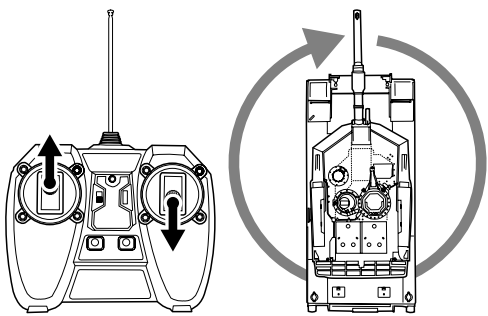

リコイルアクション

砲撃 (CANNON) ボタンを押します。図のように車体が前後に揺れます。

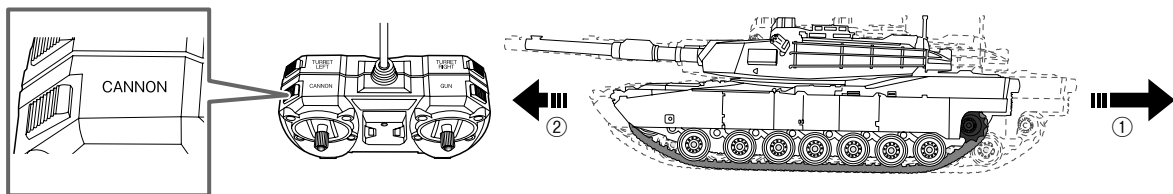

砲塔左旋回

砲塔左旋回ボタン (TURRET LEFT) を押すと、砲塔部が図のように左へ約 180 度旋回します。

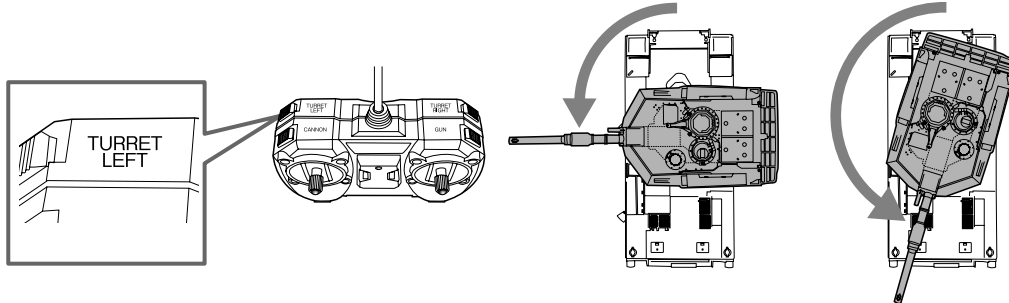

砲塔右旋回

砲塔右旋回ボタンを押すと (TURRET RIGHT)、砲塔部が図のように右へ約 180 度旋回します。

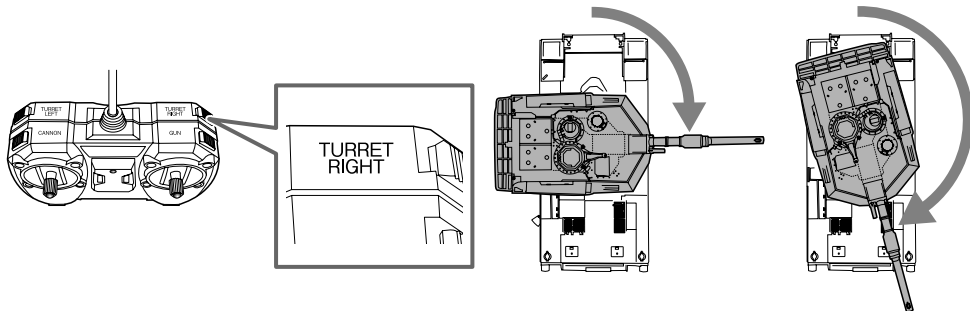

砲身上下

砲身上下 (BARREL UP/DOWN) ボタンを押し続けると、図のように砲身が上下に動きます。

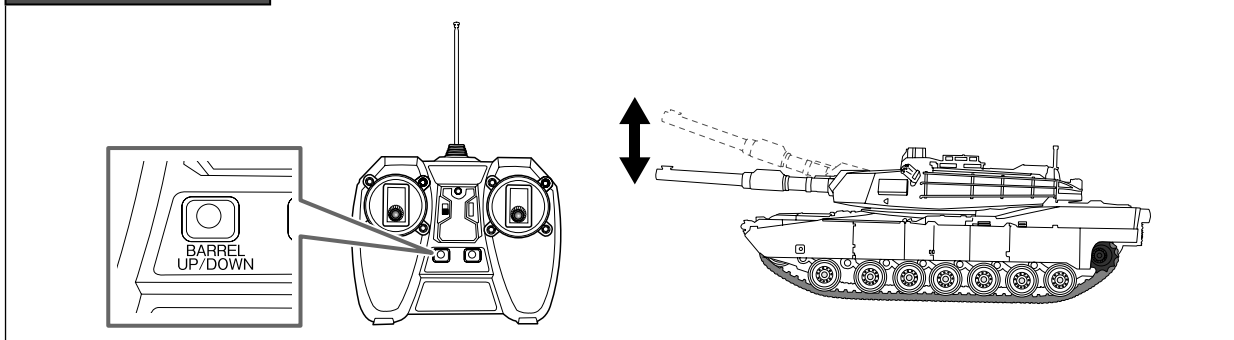

マシンガン発射音

マシンガン (GUN) ボタンを押すとマシンガン発射音が鳴ります。

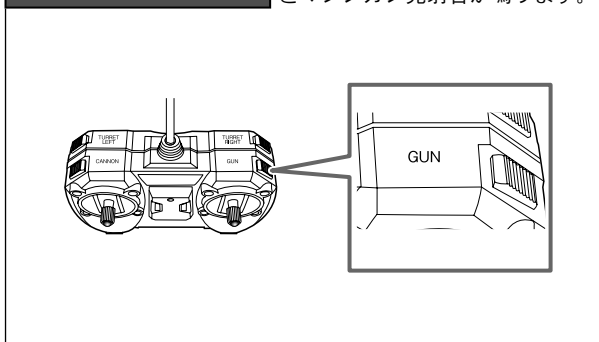

操作に関する注意

本書の説明・注意事項を必ず守ってください。説明・注意事項を守らずに発生した故障や破損は、保証期間内でも有料修理となります。

- ⊘ 毛足の長いカーペットの上では使用しないでください。可動部にかままり故障・破損・ケガをするおそれがあります。
- ⊘ 砲身や本体が家具などにぶつかったらすぐに操作をやめてください。故障・破損・ケガの原因になります。
- ⊘ 可動部を無理に動かしたり固定したりしないでください。故障・破損・ケガをするおそれがあります。
- ⊘ 本体が倒れたり落下してしまう場所で使用しないでください。砲身や砲塔部の部品が破損するおそれがあります。
- ⚠ キャタピラベルトがはずれたら、すぐにベルトをはめ直してください。故障・破損の原因になります。
- 同じ操作を 45 秒間続けるとその操作はできなくなります。別の操作をしてください。
(例) 45 秒間前進し続けるなど

遊んだあとは

- 1 本体の電源スイッチを OFF にします。ヘッドライトが消灯します。
- 2 コントローラーの電源スイッチを OFF にします。コントローラーのパワーランプ（赤）が消灯します。
- 3 本体とコントローラーの電池をはずします。
- 4 コントローラーからアンテナをはずします。

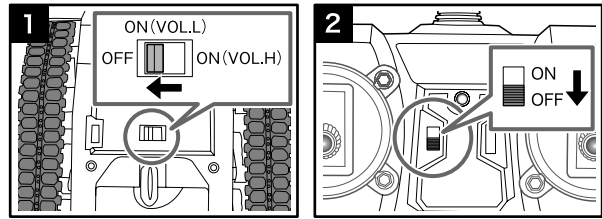

保管に関する注意

⊘ 火気の近く、直射日光の当たる場所、高温多湿になる場所、車中では保管しないでください。ショート、過熱、発火、火災の原因になります。

ⓘ 必ず本体とコントローラーの電源スイッチを OFF にしてください。

故障かな？と思う前に

状態	原因	直し方	参照ページ
本体が動かない。	本体またはコントローラーの電池の＋（プラスマイナ）が正しくセットされていない。	電池を正しく入れ直してください。	3 ページ
	本体またはコントローラーの電池が消耗している。	すべて新しい電池と交換してください。	3 ページ
	本体またはコントローラーの電源スイッチが OFF になっている。	本体またはコントローラーの電源スイッチを ON にしてください。	4 ページ
	オートカットオフ機能がはたらいている。	本体の電源スイッチを OFF にして、再度 ON にしてください。	2 ページ
走行中に突然停止した。	モーターの温度が高温になり保護回路がはたらいた。	15 分程度時間をおいてください。	—
本体が勝手に動く。操作ができない。	本体またはコントローラーの電池が消耗している。	すべて新しい電池と交換してください。	3 ページ
	近くで同じ周波数のラジオコントロール製品が操作されている。	場所を変えるか、時間をおいてください。	1 ページ
	障害電波を受けて誤動作している。	場所を変えるか、時間をおいてください。	1 ページ
各種サウンドが鳴らない。	キャタピラベルトがはずれている。	キャタピラベルトを取り付けてください。	—
	消音モードになっている。	サウンドボタンを押してください。	2 ページ

—7—

キリトリせん

【保証規定】

1. 正常なご使用状態において製造上の不備により故障した場合は、お買い上げ日から1ヶ月無料にて修理いたします。
2. 次のような場合は、保証期間内でも有料修理となります。
 - 保証書の提示がない場合。
 - お客様の使用上の誤りで発生した故障や破損。
 - 不当な修理や改造による故障や破損。
 - お買い上げ後の輸送・移動・落下・水没等による故障や破損。
 - 本保証書の所定事項の未記入、あるいは字句を書き換えられた場合。
3. 保証書にお買い上げ店名の捺印・お買い上げ月日の記載のない場合は、保証いたしかねます。
4. この保証書は日本国内においてのみ有効です。

This warranty shall be valid only within Japan.

お願い

- 修理品ご発送の前に、本体とコントローラーの電池が消耗していないか必ずお調べください。
- 修理品の発送時には、本体とコントローラーの電池を必ずはずしてください。

故障内容調査表

必ず下記にご記入または該当事項に○印を付けてください。

- (1) 使い始めてからどの位で故障しましたか。
イ. 1 週間以内 □. その他 日位
- (2) 電池が消耗していないかどうか調べましたか。
イ. はい □. いいえ
- (3) 故障内容を具体的に記入ください。
例●●コントローラーを操作しても全く動かなくなった。
●●前進しなくなった。

故障内容記入欄

アフターサービスについて

※サービスセンターに修理品・別売りパーツのご発注をいただいてからお客様に発送するまで、通常 10～14 日ほどかかります。
年末年始・ゴールデンウィークなど、時期によっては混み合いさらに日数がかかる場合があります。あらかじめご了承ください。

保証書について

必ず「お買い上げ年月日・店名」などの記入をお確かめになり、保証書の内容をよくお読みの上、大切に保管してください。

保証期間中の修理について

保証期間中に修理を依頼される場合は、もう一度取扱説明書 7 ページの「故障かな?と思う前」をよくご確認ください。それでも異常がある場合は、【株式会社 シー・シー・ピー サービスセンター】へ必要事項を記入した保証書をそえて製品をお送りください。

保証期間経過後の修理について

保証期間経過後に修理を依頼される場合は、【株式会社 シー・シー・ピー サービスセンター】にご相談ください。修理により製品の機能が維持できる場合には、お客様の要望により有料にて修理を承ります。

- 修理品発送の前に、本体とコントローラーの電池が消耗していないか必ずお調べください。
- 修理品のご発送時には、本体とコントローラーの電池を必ずはずしてください。

株式会社 シー・シー・ピー サービスセンター

商品の故障に関してのお問い合わせ、修理品発送、別売りパーツご注文書の発送は下記サービスセンターへお願いします。

〒135-0064 東京都江東区青海 3-2-17 ワールド流通センター A 棟 ユニエックス倉庫内 TEL : 03-3527-8866

電話受付時間：月～金曜日（祝祭日は除く）9:30～12:00 / 13:00～17:00

※電話番号をよくお確かめのうえ、お間違いないようご注意ください。

別売りパーツについて

ご購入方法：郵送でお申し込みください。

パーツ名	単価（消費税・送料込）
1 / 24 スケール MBT コントローラー用アンテナ	¥500

お送りいただくもの：郵便定額小為替とご注文書

※普通郵便で株式会社シー・シー・ピー サービスセンターへお送りください。

郵便定額小為替

：郵便局で代金分現金を普通郵便小為替または郵便定額小為替に換えて同封してください。

- ① 普通郵便小為替または郵便定額小為替には何も記載せず、切り取らずにお送りください。
※詳しくは郵便局窓口でお問い合わせください。発行額に応じて手数料がかかります。あらかじめご了承ください。

ご注文書

：ご希望のパーツ名、数量、お客様のご氏名、ご住所、郵便番号、電話番号をご記入いただいたメモをお送りください。

- ① ご記入もれがある場合、弊社より商品をお送りできなかったり、ご連絡を差し上げることができないことがあります。必ずご記入をお願いします。

株式会社 シー・シー・ピー 〒111-0043 東京都台東区駒形 2-5-4 <http://www.ccp-jp.com>

INS-XQTK24-CCP
2010.05

—8—

キリトリせん

MAIN BATTLE TANK (メインバトルタンク)		保証書 XQTK24	
ご氏名	TEL	-	-
ご住所	〒		
お買い上げ日	年	月	日
販売店名			

保証期間
1ヶ月

株式会社 シー・シー・ピー サービスセンター

〒135-0064 東京都江東区青海 3-2-17
ワールド流通センター A 棟 ユニエックス倉庫内

TEL : 03- 3527- 8866

電話受付時間：月～金曜日（祝祭日は除く）

9:30～12:00 / 13:00～17:00