

赤外線フライト・トイ **ステルスウィング**

屋内
専用

対象年齢
8歳以上

！本書の説明・注意事項を守らずに発生した故障や破損は有料修理となります！



ひにちかづけない



みずにくらさない



ひとにむけない

注意 (ちゅうい)

保護者の方へ 必ずお読みください。

※ここに示した注意事項は製品を安全にお使いいただき、ご自身や他の人々への危害や損害を未然に防止するためのものです。安全に関する重要な内容ですので、必ず守ってください。

《本体内部の充電式電池を誤使用すると発熱・破裂・発火・液もれなどの危険があります。下記に注意してください。》

- 充電の方法は、取扱説明書の説明に守ってください。
- ショートさせると大電流が流れ危険です。絶対にさけてください。
- 分解・改造・ハンダ付けしたり、画びょうなどのとがったものをささないでください。火災、思わぬ事故、ケガの原因になります。
- 水や火の中にいれたり、加熱しないでください。火災、思わぬ事故、ケガの原因になります。
- 火のちかく、直射日光のあたる場所、高温多湿になる場所、車の中での充電・使用・保管はしないでください。
- 充電は必ず目のとどく、まわりに何もいないところでおこない、本体とコントローラーに異変がないことをつねに確認してください。
- 充電中に下記の異常がおきたときは、すぐにコントローラーの電源スイッチを OFF にして、本体に接続している充電プラグを取りはずしてください。
 - ・コントローラーの充電ランプ (CHARGE / 緑) が点灯しない
 - ・30分以上充電してもコントローラーの充電ランプ (CHARGE / 緑) が消灯しない
 - ・異常に熱い
 - ・本体または電池がふくらんだ
 - ・異臭がする
 - ・煙が出ている
- 充電済みの本体に再充電しないでください。本体が過熱するおそれがあります。
- 使用後は必ず本体の電源スイッチを OFF にしてください。
- 使用後、再充電するときは必ず 15 分以上の時間を置いてください。
- 長期保管するときは、使用後に充電しないで保管してください。

《電池を誤使用すると発熱・破裂・発火・液もれなどの危険があります。下記に注意してください。》

- コントローラーにはアルカリ乾電池のみご使用ください。充電式電池は絶対に使用しないでください。充電式電池は乾電池と電圧が異なるため正常に動作しない (パワーランプ (赤) が点滅するなど) おそれがあります。
 - 古い電池と新しい電池、いろいろな種類の電池を混ぜて使用しないでください。ショート、火災の原因になります。
 - ＋ (プラスマイナス) を正しくいれてください。
 - ショートさせたり、充電、分解、加熱したり、水や火のなかにいれないでください。
 - 万一、電池からもれた液が目にはいったときは、すぐに大量の水で洗い、医師に相談してください。皮ふや服についたときは水で洗ってください。
 - 使用後は必ず本体とコントローラーの電源スイッチを OFF にしてください。
- 《思わぬ事故、ケガの原因になります。下記に注意してください。》
- 本製品は屋内専用です。屋外では絶対に使用しないでください。正常な操作ができなかったり、紛失、破損するおそれがあります。
 - 対象年齢未満の子供がいるところで使用しないでください。また、対象年齢未満の子供に使用させないでください。思わぬ事故、ケガをするおそれがあります。
 - 使用前に必ず本体、コントローラーに破損しているところがないか確認してください。破損したままで使用すると、さらなる破損、ケガをするおそれがあります。
 - 本体、コントローラーの隙間にピンや針金などの異物をいれないでください。
 - 本体はプロペラを高速回転させて飛び機構になっています。使用時は、顔や頭に向けて飛ばさないでください。また、そばに人がいるときは、十分に注意して遊んでください。思わぬ事故やケガをするおそれがあります。ゴーグルなどの着用をおすすめします。
 - 本体のプロペラなどの可動部分に指や髪の毛、衣服などをまきこまれないように注意してください。ケガをするおそれがあります。
 - 操作時はイスや床に座ったりせず、いつでも動ける状態で操作してください。
 - ぶつけたり、ふりまわすなどの乱暴な扱いをしないでください。
 - 本体が家具、床、壁などにぶつかりそうになったら操作をやめてください。本体やプロペラが破損したり、ケガをするおそれがあります。
 - 使用後は必ず本体、コントローラーの電源スイッチを OFF にしてください。電池の消耗、思わぬ事故の原因になるおそれがあります。

その他の注意

- 気温 5℃ 以下の場所では使用しないでください。内部の充電式電池の性能が十分に発揮できず、正常な操作ができないうおそれがあります。
- 破損、変形を防ぐため、運搬時や長期保管するときは、コントローラーの電池をはずしてパッケージに入れてください。
- 飛行をより安定させるため、使用するときは窓を閉めてエアコンなどを停止して無風状態にしてください。

セット内容

※実際の商品とイラストは多少異なります。

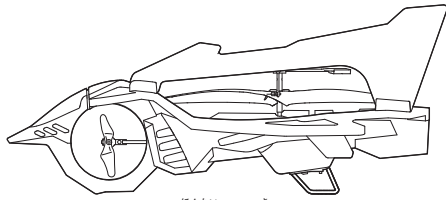

本体：1機

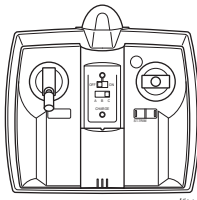

コントローラー：1台



スペアフロントプロペラ：2枚



リムーバー：1個



取扱説明書（本書）：1冊

各部説明

本体

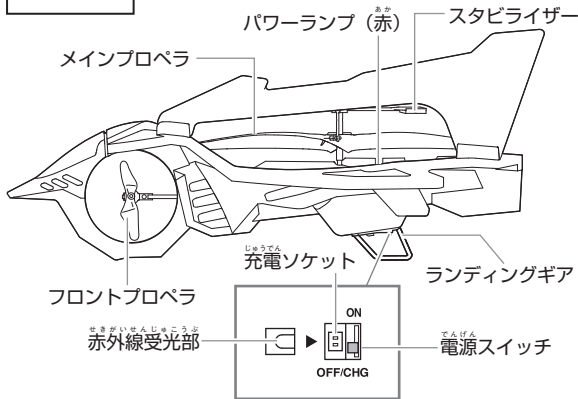

コントローラー

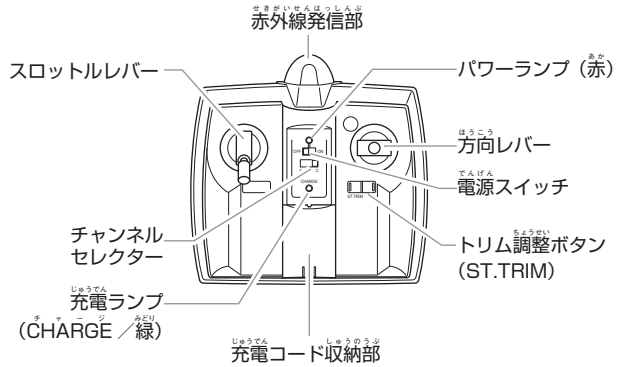

仕様

- 連続飛行時間：約4分
- 充電時間：約30分
- 本体への充電回数の目安：約15回
(新品アルカリ乾電池使用時)
- 飛行場所：屋内専用
- 操作距離：屋内約5m
- 使用電池
 - ・本体：充電式リチウムイオンポリマー電池（内蔵）
 - ・コントローラー：単3形アルカリ乾電池×6本（別売り）

- ※単3形アルカリ乾電池をご使用ください。充電式電池は乾電池と電圧が異なるため正常に動作しない（パワーランプ（赤）が点滅するなど）おそれがあります。
- ※飛行時間、充電時間、本体への充電回数はあくまでも目安です。電池メーカー、使用状況などによって異なります。
- ※コントローラー用電池が消耗して本体への充電ができないときは、すべて新しい電池に交換してください。（コントローラーの電池容量が少なくなるとパワーランプ（赤）が点滅します。）

赤外線コントロールについて

本製品は赤外線コントロールしています。コントローラーの赤外線発信部をつねに本体の赤外線受光部に向けて操作してください。

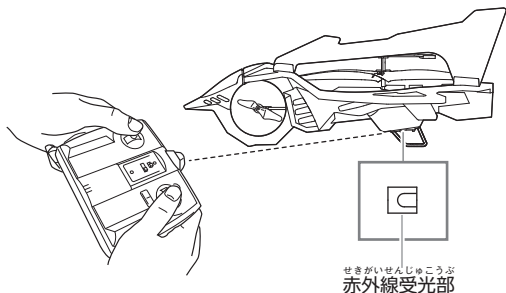

デジタルプロポーション方式

本体にはデジタルプロポーション方式を採用しています。レバー操作でプロペラの回転数を微調整し、上昇、下降、左右回転をスムーズにコントロールできます。

スリープモード

本体とコントローラーは電源スイッチをONにしたまま約10分放置するとスリープモードになります。スリープモードになると、電池の消費を少なくするため本体とコントローラーの操作ができなくなります。本体とコントローラーの電源スイッチをOFFにして約5秒後に再度ONにすると、スリープモードは解除されます。

コントローラーに電池をセットする

- ① コントローラーの電源スイッチがOFFになっていることを確認します。

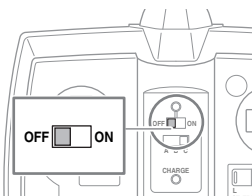

- ② コントローラー裏面の電池カバーのネジをプラスドライバー（またはマイナスドライバー）でゆるめ、電池カバーをはずします。

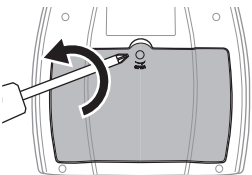

- ③ 単3形アルカリ乾電池6本を、+（プラス マイナス）がイラストと同じになるように正しくセットします。

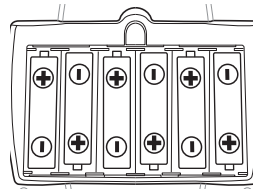

- ④ 電池カバーを取り付け、プラスドライバー（またはマイナスドライバー）でネジを留めます。

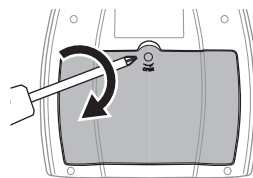

※コントローラーの電池容量が少なくなるとパワーランプ（赤）が点滅します。すべて新しい電池に交換してください。

本体を充電する

充電時間：約 30 分

- ① 本体とコントローラーの電源スイッチがOFFになっていることを確認してください。

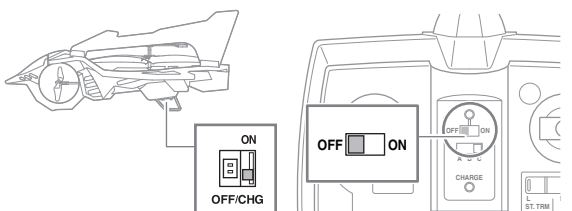

- ② コントローラーの充電コード収納部カバーを矢印の方向にずらして開けます。充電コードを取り出して、充電プラグをイラストのように本体の充電ソケットに接続します。

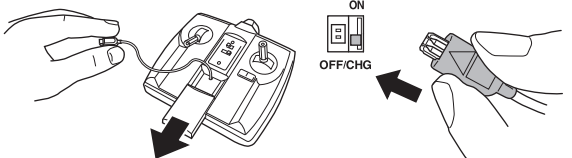

- ③ コントローラーの電源スイッチをONにします。

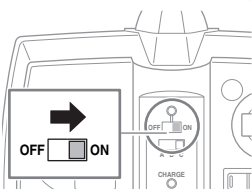

- ④ 充電中はコントローラーの充電ランプ（CHARGE / 緑）とパワーランプ（赤）が点灯します。充電ランプ（CHARGE / 緑）が消灯すると充電完了です。

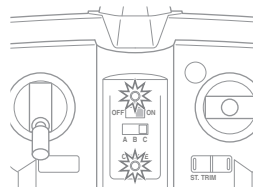

- ⑤ コントローラーの電源スイッチをOFFにして、本体の充電ソケットから充電プラグをはずします。充電コードを収納部に戻します。

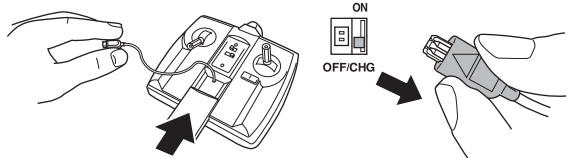
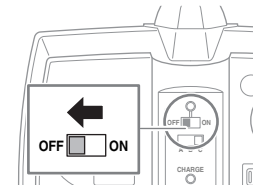

※本体とコントローラーを接続し、充電した状態で放置しないでください。
 ※充電時間、本体への充電回数はあくまでも目安です。電池メーカー、使用状況などによって異なります。
 ※コントローラー用電池が消耗して本体への充電ができないときは、すべて新しい電池に交換してください。（コントローラーの電池容量が少なくなるとパワーランプ（赤）が点滅します。）

充電に関する注意

- ① 充電はかならず目のとどく、まわりに何もいないところでおこない、本体とコントローラーに異変がないことをつねに確認してください。
- ② 車中では充電しないでください。
- ③ 使用後、再充電するときは、かならず 15 分以上の時間をおいてください。

- ① 充電中に下記の異常がおきたときは、すぐにコントローラーの電源スイッチをOFFにして、本体に接続している充電プラグを取りはずしてください。
- ・コントローラーの充電ランプ（CHARGE / 緑）が点灯しない
 - ・30分以上充電してもコントローラーの充電ランプ（CHARGE / 緑）が消灯しない
 - ・異常に熱い
 - ・異常がする
 - ・本体または電池がふくらんだ
 - ・煙が出ている

！ 安定した飛行をするにはトリム調整が必要です。かならずトリム調整してください！

- ① 操作前に本体とコントローラーにこわれているところがないかならず確認してください。
- ② 操作中は本体から目をはなさないでください。

トリム調整方法

- ① 本体のチャンネル表示とコントローラーのチャンネルセレクターが合っていることを確認してください。

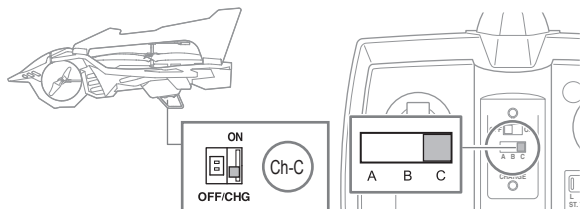

- ② 本体の電源スイッチを ON にします。パワーランプ（赤）が点滅します。本体を平らな場所に置きます。

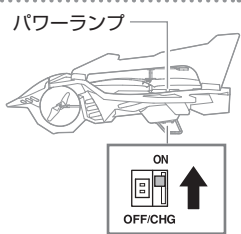

- ③ コントローラーのスロットルレバーが一番下にあることを確認し、コントローラーの電源スイッチを ON にします。パワーランプ（赤）が点灯します。

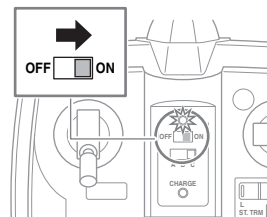

- ④ コントローラーのスロットルレバーをイラストの位置（約 30 ~ 50%）を目安に倒します。本体が上昇します。

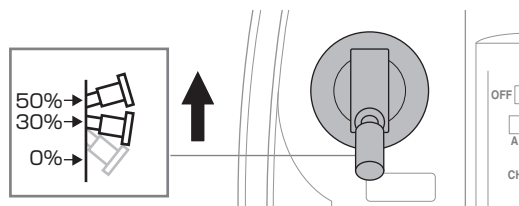

トリム調整方法

本体が右に回ってしまうとき

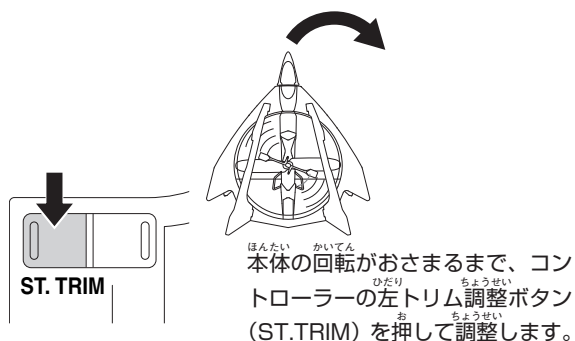

本体が左に回ってしまうとき

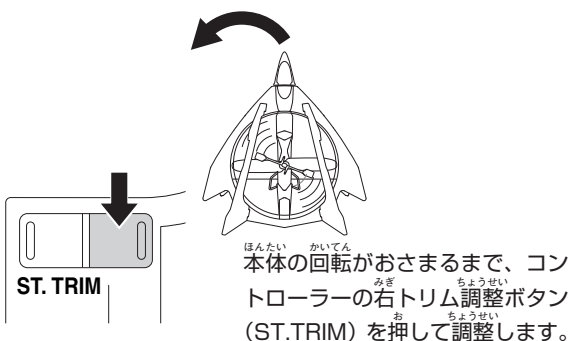

トリム調整に関する注意

- ① トリム調整時は、コントローラーのスロットルレバーは約 30 ~ 50% を目安に倒してください。
- ② 離陸時にスロットルレバーを 100% まで一気に倒すと、本体が急上昇して天井に衝突することがあります。大変危険ですので絶対にさけてください。
- ③ コントローラーの電源スイッチを OFF にすると、調整したトリムはリセットされます。使うごとにトリム調整をやり直してください。

基本操作

上昇

スロットルレバーをゆっくりと上に倒します。

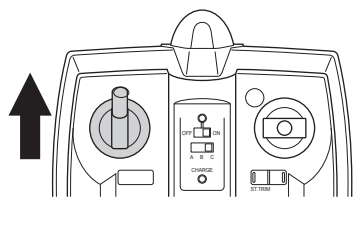

下降

スロットルレバーをゆっくりと下に倒します。

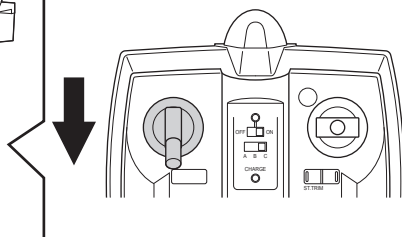

左回転

スロットルレバーを調節しながら方向レバーを左に倒します。

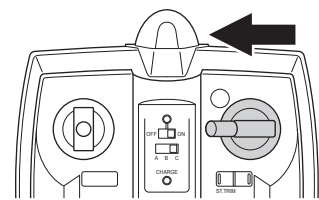

右回転

スロットルレバーを調節しながら方向レバーを右に倒します。

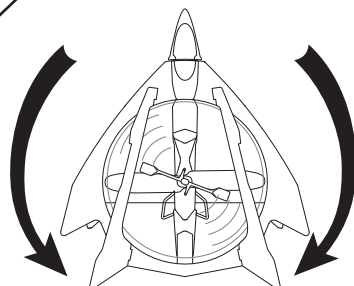
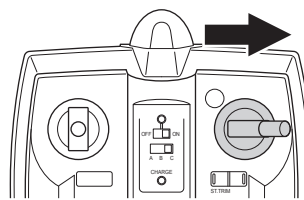

操作についての注意

※本書の説明・注意事項をかならず守ってください。

- ⊖ 離陸時にスロットルレバーを 100% まで一気に倒すと、本体が急上昇して天井と衝突することがあります。大変危険ですので絶対にさけてください。
- ⚠ 本体はかならず平らな場所に置いてください。
- ⚠ レバーはつねに少しずつ操作してください。急な操作をすると本体がバランスをくずして落ちます。
- ⊖ 本体を天井や壁などにぶつけたり、落とさないでください。破損・変形・故障の原因になり、正常に飛行しないおそれがあります。
- ⊖ 上昇または下降の操作をするときは、レバーを一気に倒さないでください。本体が急上昇、または急降下して大変危険です。
- ⊖ 顔や頭に向けて飛ばさないでください。思わぬ事故やケガをするおそれがあります。ゴーグルなどの着用をおすすめします。
- ⚠ ぶつけたり落としたときは、すぐにスロットルレバーを一番下に倒してください。
- ⊖ レバーを一方向に倒したままにしないでください。本体がバランスをくずして落ちるおそれがあります。
- ⚠ プロペラなどの可動部分に指や髪の毛、衣服などをまきこまれないように注意してください。ケガをするおそれがあります。

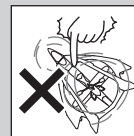

遊んだあとは

- ① 本体の電源スイッチをOFFにします。パワーランプ（赤）が消えていることを確認してください。

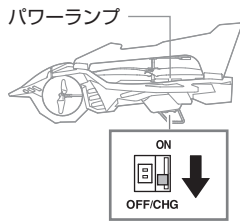

- ② コントローラーの電源スイッチをOFFにします。パワーランプ（赤）が消えていることを確認して電池をはずしてください。

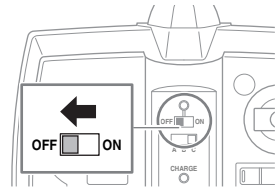

- ③ 使用後はこわれているところがないかならず確認してください。本体プロペラやギアに髪の毛やほこりなどの異物がからまっているときは取りのぞいてください。

保管に関する注意

- ❌ 火の近く、直射日光のあたる場所、高温多湿になる場所、車の中では保管しないでください。変形、ショート、過熱、発火、火災の原因になります。
- ❗ 破損・変形を防ぐため、コントローラーの電池をはずしてパッケージに入れてください。
- ❌ 長期保管の際は、使用後に充電しないでください。

- ❗ かならず本体とコントローラーの電源スイッチをOFFにしてください。

- ❗ 本体に他のものが触れないように、平らな面に水平に置いてください。他のものが触れたり斜めに置くと、破損・変形するおそれがあります。

故障かなと思う前に ①

フロントプロペラの確認

- ① フロントプロペラの取り付け向きが、イラストのようになっているか確認してください。向きが逆の場合は、イラストと同じになるように取り付け直してください。

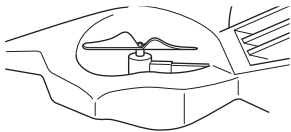

- ② フロントプロペラに亀裂や折れなどの破損がないか、取り付け部分にゆるみがないか確認してください。破損がある場合は、付属の新しいフロントプロペラに交換してください。

フロントプロペラの交換 ※取り外す際はフロントプロペラをねじらないでください。モーターの軸が曲がり、偏芯や破損するおそれがあります。フロントプロペラが破損・変形したときは、新しいスペアフロントプロペラと交換してください。

- ① イラストのようにフロントモーターの底面と本体を3本の指でしっかり支え、リムーバーをフロントプロペラの付け根部分に奥まで差し込みます。

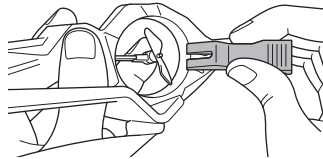

- ③ イラストの向きで新しいスペアフロントプロペラを取り付けます。

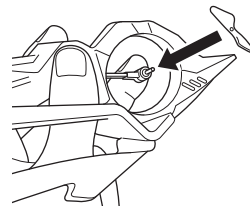

- ② フロントモーターの底面と本体を支えながらリムーバーを矢印の方向にスライドさせてフロントプロペラを取り外します。

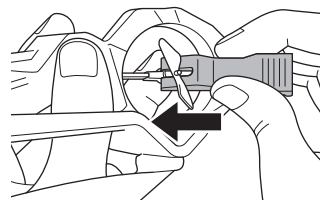

- ④ フロントプロペラの取り付け向きが、イラストのようになっているか確認してください。向きが逆の場合は、イラストと同じになるように取り付け直してください。

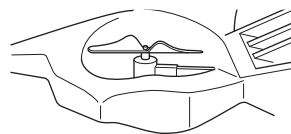

故障かなと思う前に ②

状態	原因	直し方	参照ページ
本体が動かない。	コントローラーの電池が正しく入っていない。	電池を正しく入れ直してください。	3ページ
	コントローラー用電池が消耗している。	すべて新しい電池と交換してください。	3ページ
	本体の電池が消耗している。	本体の電池を充電してください。	3ページ
	プロペラやギアに髪の毛やほこりなどの異物がからまっている。	異物を取りのぞいてください。	-
	気温が低い。	気温が5℃以上のところで操作してください。	1ページ
	赤外線が届いていない。	コントローラーをしっかりと本体に向けて、操作可能範囲内で操作してください(屋内約5m)。	2ページ
コントローラーと本体のチャンネルが合っていない。	コントローラーのチャンネルセレクターを本体のチャンネルに合わせてください。	4ページ	
本体が勝手に動く。操作ができない。	他の製品のリモコンや、太陽光、蛍光灯などの影響を受け、赤外線が誤作動している。	他の製品のリモコンを同時に操作しないでください。また、蛍光灯から遠ざけ、太陽光が入らない場所で操作してください。	-
充電プラグを充電ソケットに接続して、コントローラーの電源スイッチをONにしても充電されない。コントローラーの充電ランプ(CHARGE / 緑) が点灯しない。	充電プラグの接続状態が悪い。	再度、充電プラグを充電ソケットにしっかりと取り付けてください。	3ページ
	本体の電源スイッチがONになっている。	本体の電源スイッチをOFF/CHGにしてください。	3ページ
本体が操作に関係なく回転する。左右のどちらかが回転しにくい。	本体のバランスがとれていない。	コントローラーのトリム調整ボタン(ST.TRIM) でバランスを調整してください。	4ページ
	プロペラやギアに髪の毛やほこりなどの異物がからまっている。	異物を取りのぞいてください。	-
	エアコン、扇風機などが作動している。	できるだけ風の無い状態で操作してください。	-
30分を過ぎても充電が完了しない。	コントローラー用電池が消耗している。	すべて新しい電池と交換してください。	3ページ
コントローラーのパワーランプ(赤) が点滅している。	コントローラーの電池が消耗している。	すべて新しい電池と交換してください。	3ページ



充電式電池リサイクルのお願い

この製品にはリサイクル可能な充電式リチウムイオンポリマー電池を使用しています。使用済みの充電式電池を貴重な資源として再利用するため、リサイクルにご協力ください。(リサイクルすることは、ゴミを減らし環境を守ることにつながります。) 製品の廃棄の際には、分解せずに本体ごと弊社の【株式会社 シー・シー・ピー サービスセンター 電池リサイクル係】に送料着払いにてお送りください。

株式会社 シー・シー・ピー サービスセンター「電池リサイクル係」

〒135-0064 東京都江東区青海 3-2-17 ワールド流通センター A 棟 ユニエックス倉庫内 TEL: 03-3527-8866

電話受付時間: 月~金曜日(祝祭日は除く) 9:30~12:00 / 13:00~17:00

※電話番号をよくお確かめのうえ、お間違いのないようにご注意ください。

アフターサービスについて

ご購入いただいた製品に初期の不具合がありましたら、【株式会社シー・シー・ピー サービスセンター】にご相談ください。
 ※修理・別売りパーツをサービスセンターにを申し込みたいからお客様に発送するまで、通常10～14日ほどかかります。年末年始・ゴールデンウィークなど、時期によっては組み合わせさらに日数がかかることがあります。あらかじめご了承ください。

修理について

修理を依頼される時は、もう一度取扱説明書の「故障かなと思う前に」をよくご確認ください。それでも異常があるときは、【株式会社シー・シー・ピー サービスセンター】にご相談ください。修理により製品の機能が維持できるときには、お客様のご要望により有料にて修理を承ります。

- 修理品発送の前に、本体とコントローラーの電池が消耗していないかならずお調べください。
- 修理品の発送時には、コントローラーの電池をかならずはずしてください。

別売りパーツについて

購入方法：郵送でお申し込みください。

パーツ名	単価（消費税・送料込）
84533-BK ステルスウィング フロント プロペラ セット（3ヶ入り）	¥600

お送りいただくもの：郵便定額小為替とご注文書

※普通郵便で株式会社シー・シー・ピー サービスセンターへお送りください。

郵便定額小為替：郵便局で代金分現金を普通郵便小為替または郵便定額小為替に換えて同封してください。

① 普通郵便小為替または郵便定額小為替には何も記載せず、切り取らずにお送りください。

※詳しくは郵便局窓口でお問い合わせください。発行額に応じて手数料がかかります。あらかじめご了承ください。

ご注文書：ご希望のパーツ名、数量、お客様のご氏名、ご住所、郵便番号、電話番号をご記入いただいたメモをお送りください。

① ご記入もれがある場合、弊社より商品をお送りできなかったり、ご連絡を差し上げることができないことがあります。必ずご記入をお願いします。

株式会社シー・シー・ピー サービスセンター

〒135-0064 東京都江東区青海3-2-17 ワールド流通センターA棟 ユニエックス倉庫内 TEL：03-3527-8866

電話受付時間：月～金曜日（祝祭日は除く）9:30～12:00 / 13:00～17:00

※電話番号をよくお確かめのうえ、お間違いのないようご注意ください。



〒111-0043 東京都台東区駒形2-5-4 <http://www.ccp-jp.com>

INS-84533-CCP
2011.07